

MANUAL DE INSTRUCCIONES  
OPERATING INSTRUCTIONS  
MODE D'EMPLOI  
GEBRAUCHSANWEISUNG  
MANUALE D'ISTRUZIONI  
MANUAL DE INSTRUÇÕES  
ИНСТРУКЦИЯ ПО ЭКСПЛУАТАЦИИ  
INSTRUKCJA OBSŁUGI

**Virutex**<sup>®</sup>



**LR284R**



Lijadora orbital  
Orbital sander  
Ponceuse vibrante  
Schwingschleifer  
Levigatrice orbitale  
Lixadeira orbital

Плоскошлифовальная ручная машина  
Szlifierka oscylacyjna





MANUAL DE INSTRUCCIONES  
 OPERATING INSTRUCTIONS  
 MODE D'EMPLOI  
 GEBRAUCHSANWEISUNG  
 MANUALE D'ISTRUZIONI  
 MANUAL DE INSTRUÇÕES  
 ИНСТРУКЦИЯ ПО ЭКСПЛУАТАЦИИ  
 INSTRUKCJA OBSŁUGI



página/page  
 seite/pagina  
 страница/strona

ESPAÑOL	Lijadora Orbital LR284R	3
ENGLISH	LR284R Orbital Sander	5
FRANÇAIS	Ponceuse Vibrante LR284R	6
DEUTSCH	Schwingschleifer LR284R	8
ITALIANO	Levigatrice Orbitale LR284R	9
PORTUGUÉS	Lixadeira Orbital LR284R	11
РУССКИЙ	Плоскошлифовальная ручная машина LR284R	12
POLSKI	Szlifierka oscylacyjna LR284R	12

Fig. 1

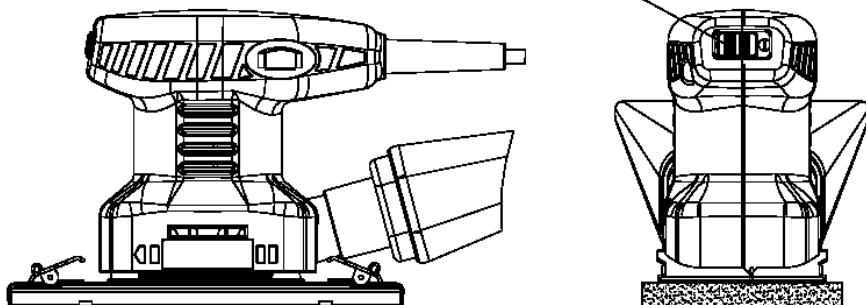

Fig. 2

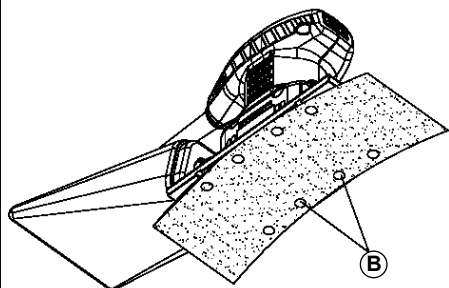

Fig. 3

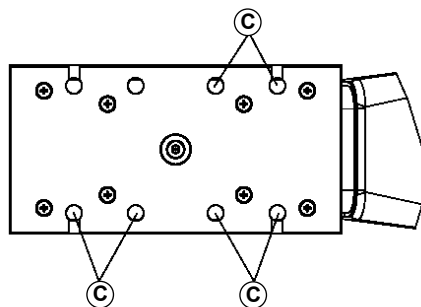

Fig. 4

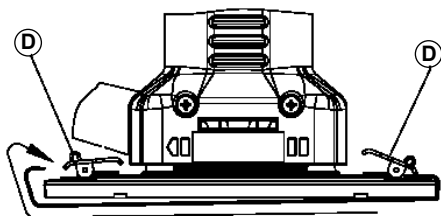

Fig. 5

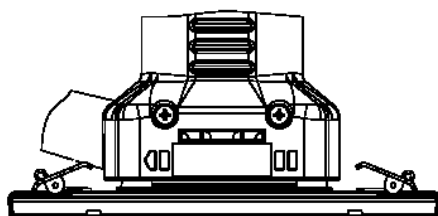
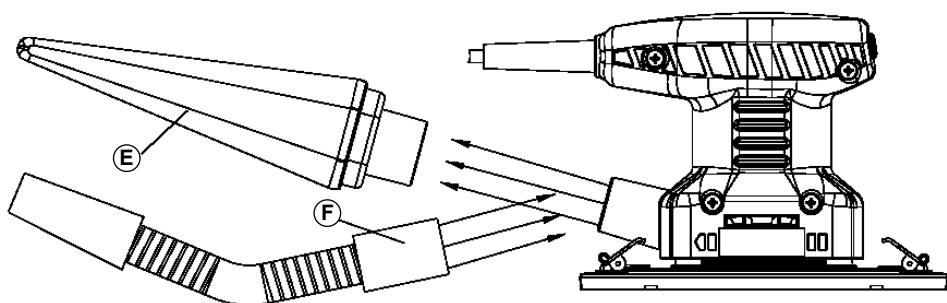

Fig. 6



## ESPAÑOL

### LIJADORA ORBITAL LR284R

#### 1. DATOS TÉCNICOS

Motor Universal.....	50-60 Hz
Potencia.....	180 W
Velocidad.....	12500 min <sup>-1</sup>
Oscilaciones.....	25000
Diámetro Órbita.....	2 mm
Superficie de Lijado.....	93x185 mm
Nivel de Presión Acústica continuo equivalente ponderado.....	81 dB(A)
Nivel Potencia Acústica.....	104 dB(A)
Nivel vibraciones habitual (mano-brazo).....	<2,5 m/s <sup>2</sup>
Peso.....	1,5 Kg

#### 2. UTILIZACIÓN

**LIJADORA ORBITAL:** Lijadora de una sola mano, para el acabado de superficies en seco. Equipada con aspiración forzada del polvo de lijado.

Para obtener una buena calidad de acabados, debe deslizarse la máquina sobre la superficie a trabajar, con movimientos elípticos repetitivos, evitando así la formación de surcos en la superficie lijada.

Para alcanzar el acabado deseado, el lijado se efectuará en pasadas sucesivas y utilizando abrasivos de grano cada vez mas fino.

#### 3. EQUIPO ESTÁNDAR

En el interior de la caja Ud. encontrará los elementos siguientes:

- Lijadora orbital LR284R
- Conjunto bolsa aspiración

- Manual instrucciones y documentación diversa
- 1 Hoja abrasiva para base móvil

#### 4. ACCESORIOS

Opcionales

- Base velcro 8499219
- Centrador perforador lija 8445571
- Acoplamiento aspiración externa 6446073

#### 5. INSTRUCCIONES DE SEGURIDAD PARA EL MANEJO DE LA MÁQUINA



Antes de utilizar las lijadoras, leer atentamente el FOLLETO DE INSTRUCCIONES GENERALES DE SEGURIDAD que se adjunta con la documentación de la máquina.

2. La tensión de alimentación debe corresponder con los datos indicados en la chapa características.
3. Peligro, mantener la mano alejada del área de trabajo. No coger la máquina por debajo mientras está en funcionamiento.
4. Es aconsejable montar abrasivos originales VIRUTEX
5. Inspeccionar y sacar los clavos de la madera antes de empezar a lijar.
6. Nunca usar la lijadora, donde haya líquidos o excesiva humedad.
7. Nunca deje una herramienta eléctrica antes que sus partes móviles hayan dejado de moverse completamente.
8. El polvo producido durante el lijado puede resultar tóxico o nocivo para la salud (por ejemplo: pinturas al plomo, algunas maderas y metales). Se recomienda utilizar siempre la conexión para la aspiración de polvo.
9. PIEZAS DE RECAMBIO: Usar solo recambios originales.

#### 6. PUESTA EN MARCHA

Para poner en marcha la máquina, deslizar el interruptor "A" (Fig. 1) hacia la derecha.

#### 7. MONTAJE DE LOS ABRASIVOS

Es importante hacer coincidir los orificios del papel abrasivo "B", (Fig. 2) con los orificios "C", (Fig. 3), de la base de la máquina.

Accionar la pinza "D" (Fig. 4) colocando la hoja de papel abrasivo, tal y como se indica, (Fig. 5), para que quede perfectamente tensada sobre la base.

Para perforar o centrar los abrasivos, puede utilizarse el accesorio 8445571 CENTRADOR PERFORADOR LIJA.

#### 8. CONEXIÓN A UNA ASPIRACIÓN EXTERIOR

Para conectar la máquina a los aspiradores AS182K, AS282K, o a otra fuente externa de aspiración, deberá

montarle el acoplamiento aspiración 6446073 (accesorio opcional). Para ello, retirar la bolsa de aspiración "E" (Fig. 6), y encajar en su lugar la boquilla "F", del acoplamiento aspiración.

El otro extremo del acoplamiento aspiración, permite la conexión a la fuente externa de aspiración elegida.

#### 9. CAMBIO DE ESCOBILLAS

Las escobillas deben ser sustituidas cuando hayan transcurrido 1000 horas de funcionamiento, en un Servicio de Asistencia VIRUTEX.

#### 10. LUBRICACIÓN Y LIMPIEZA

La máquina se entrega totalmente lubricada de fábrica no precisando cuidados especiales a lo largo de su vida útil. Es importante limpiar siempre cuidadosamente la máquina después de su utilización mediante un chorro de aire seco.

Mantener el cable de alimentación en perfectas condiciones de uso.

Mantener libres y limpias, las aberturas de ventilación y refrigeración de la máquina.

#### 11. NIVEL DE RUIDO Y VIBRACIONES

El nivel de ruido y vibraciones de esta herramienta eléctrica ha sido medido de acuerdo con la Norma Europea EN50144.

El nivel de ruidos en el puesto de trabajo puede sobrepasar los 85 dB(A). En este caso es necesario que el usuario tome medidas de protección contra el ruido.

#### 12. GARANTÍA

Todas las máquinas electroportátiles VIRUTEX, tienen una garantía válida de 12 meses a partir del día de su suministro, quedando excluidas todas las manipulaciones o daños ocasionados por manejos inadecuados o por desgaste natural de la máquina.

Para cualquier reparación dirigirse al Servicio de Asistencia VIRUTEX.

#### 13. RECICLAJE DE LAS HERRAMIENTAS ELÉCTRICAS

Nunca tire la herramienta eléctrica con el resto de residuos domésticos. Recicle las herramientas, accesorios y embalajes de forma respetuosa con el medio ambiente. Respete la normativa vigente de su país.

Aplicable en la Unión Europea y en países europeos con sistemas de recogida selectiva de residuos:

La presencia de esta marca en el producto o en el material informativo que lo acompaña, indica que al finalizar su vida útil no deberá eliminarse junto con otros residuos domésticos.



Conforme a la Directiva Europea 2002/96/CE los usuarios pueden contactar con el establecimiento donde adquirieron el producto, o con las autoridades locales pertinentes, para informarse sobre cómo y dónde pueden llevarlo para que sea sometido a un reciclaje ecológico y seguro.

VIRUTEX se reserva el derecho de modificar sus productos sin previo aviso.

## ENGLISH

### ORBITAL SANDER LR284R

#### 1. TECHNICAL DATA

Universal Motor.....	50-60 Hz
Power.....	180 W
No-load speed.....	12500 min <sup>-1</sup>
Strokes.....	25000
Orbit diameter.....	2 mm
Sanding surface.....	93x185 mm
Equivalent measured continuous acoustic pressure level.....	81 dB(A)
Level of acoustic power.....	104 dB(A)
Usual level of vibrations (hand-arm).....	<2.5 m/s <sup>2</sup>
Weight.....	1.5 Kg

#### 2. USES

ORBITAL SANDER: A single-handed sander for dry surface finishing. Equipped with forced suctioning of sanding dust.

To obtain a good quality finish, slide the machine over the surface to be worked in repetitive elliptical movements to avoid the formation of grooves on the sanded surface. To achieve the desired finish, the surface should be sanded several times using a finer grain of abrasive each time.

#### 3. STANDARD EQUIPMENT

Inside the box you will find the following:

- LR284R orbital sander.
- Suction bag set
- Instruction manual and other documentation
- 1 abrasive sheet for mobile base

#### 4. ACCESSORIES

Optional:

- Velcro base 8499219
- Centring device for sanding paper 8445571
- Standard dust collection attachment 6446073

### 5. SAFETY INSTRUCTIONS FOR HANDLING THE MACHINE



Before using any of the sander models, carefully read the **GENERAL SAFETY INSTRUCTION BROCHURE** which is included with the machine documentation.

- The voltage must correspond to the data indicated on the feature plate.
- Danger! Keep hands away from working area. Do not hold the machine from underneath while it is running.
- It is advisable to use only original VIRUTEX abrasives.
- Inspect wood and remove any nails before sanding.
- Never use the sanding machine in the presence of liquids or excessive humidity.
- Never leave an electric tool before all moving parts have come to a complete stop.
- The dust that accumulates during the sanding process may prove to be toxic or harmful to the health (for example, in the case of lead-based paints, certain woods or metals). Use the dust collector connection at all times.
- REPLACEMENT PARTS: Use only original replacement parts.

### 6. STARTING THE MACHINE

To start the machine, move switch "B" (Fig. 1) to the right.

### 7. FITTING THE SANDPAPERS

The holes in the sandpaper "B" (Fig. 2) should coincide with the holes "C" (Fig. 3) on the machine base. Close clip "D" (Fig. 4), while placing the sheet of sandpaper as shown (Fig. 5), so that it is held tight on the base. To perforate or centre the sandpapers, accessory 8445571 CENTRING DEVICE FOR SANDING PAPER may be used.

### 8. CONNECTION TO AN EXTERNAL SUCTION SOURCE

To connect the machine to the AS182K, AS282K aspirators or to any other external suctioning source, install the dust collection attachment 6446073 (optional accessory). To do so, remove the suction bag "E" (Fig. 6) and fit nozzle "F" of the dust collection attachment in its place. The other end of the dust collection attachment is connected to the external suctioning source of choice.

### 9. CHANGING BRUSHES

Brushes should be changed after 1000 hours of operation

by VIRUTEX technical service.

## 10. LUBRICATION AND CLEANING

The machine is shipped from factory completely lubricated and does not require special care over the course of its useful life. It is important to clean the machine carefully after each use with a blast of dry air.

Keep the feed cable in perfect condition.

Keep all of the machine's ventilation and cooling openings clean and free from obstruction.

## 11. NOISE LEVEL AND VIBRATIONS

The noise and vibration levels of this electric tool have been measured according to European standard EN50144.

The noise level in the workplace may exceed 85 dB(A), in which case the user must take noise protection precautions.

## 12. WARRANTY

All VIRUTEX power tools are guaranteed for 12 months from the date of purchase, excluding any damage which is a result of incorrect use or of natural wear and tear on the machine. All repairs should be carried out by the official VIRUTEX technical assistance service.

## 13. RECYCLING ELECTRICAL EQUIPMENT

Never dispose of electrical equipment with domestic waste. Recycle equipment, accessories and packaging in ways that minimise any adverse effect on the environment. Comply with the current regulations in your country. Applicable in the European Union and in European countries with selective waste collection systems:

If this symbol appears on the product or in the accompanying information, at the end of the product's useful life it must not be disposed of with other domestic waste.



In accordance with European Directive 2002/96/EC, users may contact the establishment where they purchased the product or the relevant local authority to find out where and how they can take the product for environmentally friendly and safe recycling.

VIRUTEX reserves the right to modify its products without prior notice.

## FRANÇAIS

### PONCEUSE VIBRANTE LR284R

#### 1. CARACTÉRISTIQUES TECHNIQUES

Moteur Universel.....	50-60 Hz
Puissance.....	180 W
Vitesse.....	12500 min <sup>-1</sup>
Rotation.....	25000
Diamètre orbite.....	2 mm
Surface de ponçage.....	93x185 mm
Niveau de pression acoustique continu équivalent pondéré.....	81 dB(A)
Niveau de puissance acoustique.....	104 dB(A)
Niveau de vibrations (main-bras) habituel.....	<2,5 m/s <sup>2</sup>
Poids.....	1,5 Kg

#### 2. UTILISATION

PONCEUSE VIBRANTE: Ponceuse qui s'utilise d'une seule main destinée à la finition de surfaces sèches. Dotée d'une forte puissance d'aspiration des poussières produites par le ponçage.

En vue d'obtenir une bonne qualité de finition, vous devez faire glisser la machine sur la surface à traiter, en procédant par mouvements elliptiques répétitifs, ce qui évite ainsi la formation de rayures sur la surface à poncer. Pour atteindre le degré de finition souhaité, le ponçage s'effectuera par passages successifs, en utilisant du papier abrasif muni de grains de plus en plus fins.

#### 3. ÉQUIPEMENT STANDARD

Vous trouverez les éléments suivants à l'intérieur de la boîte:

- Ponceuse vibrante LR284R
- Ensemble sac aspiration.
- Manuel d'utilisation et documentation diverse.
- 1 feuille de papier abrasif pour base mobile.

#### 4. ACCESSOIRES

En option:

- Base velcro 8499219
- Centreur papier abrasif 8445571
- Kit d'aspiration standard 6446073.

#### 5. CONSIGNES DE SÉCURITÉ POUR LE MANIEMENT DE LA MACHINE



Avant toute utilisation des ponceuses, lisez attentivement la NOTICE SUR LES CONSIGNES DE SÉCURITÉ jointe à la documentation de la machine.

2. La tension électrique que vous utilisez doit correspondre à celle qui figure sur la plaque de caractéristiques de l'appareil.

3. Danger: gardez votre main éloignée de la zone de travail. Lors de son fonctionnement, ne prenez pas la machine par sa partie inférieure.

4. Il est conseillé d'utiliser des feuilles abrasives de la marque VIRUTEX.

5. Veillez à ce qu'il n'y ait plus aucun clou sur le bois avant de procéder au ponçage.

6. N'utilisez jamais la ponceuse en présence de liquides ou d'humidité excessive.

7. Ne déposez jamais un appareil électrique avant l'arrêt complet des éléments en mouvement.

8. La poussière produite pendant le ponçage peut être toxique ou nocive pour la santé (par exemple: celle des peintures au plomb, de certains bois et métaux). Il est recommandé de toujours utiliser la connexion pour l'aspiration de la poussière.

9. PIÈCES DE RECHANGE: N'utilisez que des pièces de rechange de la marque originale.

## 6. MISE EN MARCHÉ

Pour mettre en marche la machine, faites glisser l'interrupteur "A", (Fig. 1) vers la droite.

## 7. MONTAGE DES ABRASIFS

Il est important de bien faire coïncider les orifices du papier abrasif "B", (Fig. 2) avec les orifices "C", (Fig. 3), de la base de la machine.

Actionner la pince "D" (Fig. 4) en posant la feuille de papier abrasif, comme cela est indiqué, (Fig. 5), pour qu'elle soit parfaitement tendue sur la base.

Pour perforez ou centrer les abrasifs, on peut utiliser l'accessoire 8445571 CENTREUR PAPIER ABRASIF.

## 8. BRANCHEMENT À UNE SOURCE D'ASPIRATION EXTERNE

Dans le but de relier la machine à uns aspirateurs AS182K, AS282K ou à une autre source externe d'aspiration, vous devrez procéder au montage du kit d'aspiration 6446073 (accessoire en option). À cet effet, enlevez le sac pour aspiration "E" (Fig. 6) et emboîtez à la place la buse "F" du kit d'aspiration.

L'autre extrémité du kit d'Aspiration est destiné à brancher la source externe d'aspiration choisie.

## 9. REMPLACEMENT DES BALAIS

Les balais doivent être remplacés après une utilisation de 1000 heures auprès d'un service après-vente VIRUTEX.

## 10. LUBRIFICATION ET ENTRETIEN

La lubrification complète de cette machine a eu lieu en usine. Elle ne nécessite pas de soins particuliers tout au

long de sa durée d'utilisation. Il est impératif de nettoyer soigneusement la machine après utilisation au moyen d'un jet d'air sec.

Gardez le câble d'alimentation électrique en parfaites conditions d'utilisation.

Veillez à ce que les ouvertures de ventilation et de réfrigération de la machine ne soient pas obstruées et qu'elles restent propres.

## 11. NIVEAU SONORE ET DE VIBRATIONS

Le niveau sonore et de vibrations de cet appareil électrique a été mesuré conformément à la Norme européenne EN50144.

Le niveau sonore sur le lieu de travail peut dépasser les 85 dB (A). Dans ce cas, il est utile que l'utilisateur prenne des mesures de protection contre le bruit.

## 12. GARANTIE

Tous les machines électro-portatives VIRUTEX ont une garantie valable 12 mois à partir de la date d'achat, en étant exclus toutes manipulations ou dommages causés par des managements inadéquats ou par l'usure naturelle de la machine. Pour toute réparation, s'adresser au service officiel d'assistance technique VIRUTEX.

## 13. RECYCLAGE DES OUTILS ÉLECTRIQUES

Ne jetez jamais un outil électrique avec le reste des déchets ménagers. Recyclez les outils, les accessoires et les emballages dans le respect de l'environnement. Veuillez respecter la réglementation en vigueur dans votre pays. Applicable au sein de l'Union Européenne et dans les pays européens dotés de centres de tri sélectif des déchets: Ce symbole présent sur le produit ou sur la documentation informative qui l'accompagne, indique qu'en fin de vie, ce produit ne doit en aucun cas être éliminé avec le reste des déchets ménagers.



Conformément à la directive européenne 2002/96/CE, tout utilisateur peut contacter l'établissement dans lequel il a acheté le produit, ou les autorités locales compétentes, pour se renseigner sur la façon d'éliminer le produit et le lieu où il doit être déposé pour être soumis à un recyclage écologique, en toute sécurité.

VIRUTEX se réserve le droit de modifier ses produits sans avis préalable.

## DEUTSCH

### SCHWINGSCHLEIFER LR284R

#### 1. TECHNISCHE DATEN

Universalmotor.....	50-60 Hz
Leistung.....	180 W
Regelbare Geschwindigkeit.....	12500 min <sup>-1</sup>
Schwingungen.....	25000
Orbital-Durchmesser.....	2 mm
Schleiffläche.....	93x185 mm
Ungerechnetes akustisches Dauerdruckpegeläquivalent.....	81 dB(A)
Akustischer Leistungspegel.....	104 dB(A)
Übliches Schwingungsniveau (hand-Arm).....	<2,5 m/s <sup>2</sup>
Gewicht.....	1,5 Kg

#### 2. BENUTZUNG DER VERSCHIEDENEN TYPEN

SCHWINGSCHLEIFER: Einhandschleifmaschine für die Endbearbeitung trockener Oberflächen. Die Maschine verfügt über eine verstärkte Schleifstaubabsaugung. Um eine gute Schleifqualität zu erzielen, muß die Maschine auf der zu bearbeitenden Oberfläche mit regelmäßigen elliptischen Bewegungen verschoben werden; dadurch wird das Entstehen von Rillen auf der geschliffenen Fläche verhindert. Die gewünschte Qualität wird erzielt, wenn das Schleifen Schritt für Schritt erfolgt und bei jedem Schritt ein feinkörnigeres Schleifmaterial verwendet wird.

#### 3. STANDARDAUSRÜSTUNG

Im Innern der Verpackung finden Sie folgende Elemente:

- Schwingschleifer LR284R
- Saugbeutel-Baugruppe
- Bedienungsanleitung und diverse Unterlagen
- 1 Schleifblatt für die bewegliche Grundplatte

#### 4. ZUBEHÖR

Sonderzubehör:

- Grundplatte mit Klettverschluss 8499219
- Schleifpapier-Zentrierer und -Locher 8445571
- Anschluß für externe Absaugung 6446073

#### 5. SICHERHEITSHINWEISE FÜR DIE BEDIENUNG DER MASCHINE



**Vor Inbetriebnahme der Schleifmaschinen bitte aufmerksam die Broschüre ALLGEMEINE SICHERHEITSHINWEISE durchlesen, die mit den übrigen Unterlagen der Maschine geliefert wird.**

2. Die Netzspannung muß mit dem Spannungswert auf dem Typenschild übereinstimmen.
3. Vorsicht! Die Hände vom Arbeitsbereich der Maschine fernhalten. Bei eingeschalteter Maschine nicht an die Unterseite der Maschine fassen.
4. Es empfiehlt sich, nur Originalschleifmittel von VIRUTEX zu verwenden.
5. Vor Beginn der Schleifarbeiten das Werkstück nach Nägeln absuchen und diese entfernen.
6. Die Schleifer nicht auf nassen oder zu feuchten Oberflächen einsetzen.
7. Geben Sie ein Elektrogerät erst aus der Hand, wenn die beweglichen Teile vollständig zum Stillstand gekommen sind.
8. Der beim Schleifen entstehende Staub kann giftig oder gesundheitsschädlich sein (zum Beispiel: Bleifarbe, bestimmte Holz- und Metallarten). Es wird daher empfohlen, immer die Steckkupplung für die Absaugung zu verwenden.
9. ERSATZTEILE: Nur Originalersatzteile verwenden.

#### 6. INBETRIEBNAHME

Zur Inbetriebnahme der Maschine den Schalter "A" (Abb. 1) nach rechts schieben.

#### 7. MONTAGE DER SCHLEIFMITTEL

Es ist wichtig, dass die Löcher im Schleifpapier "B" (Abb. 2) mit den Löchern "C" in der Grundplatte des Geräts (Abb. 3) übereinstimmen. Die Klemmvorrichtung "D" (Abb. 4) betätigen und das Schleifblatt wie in (Abb. 5) zu sehen anbringen, damit es perfekt auf die Grundplatte aufgespannt wird. Zum Lochen oder Zentrieren der Schleifmittel kann der als Zubehör 8445571 verfügbare SCHLEIFPAPIER-ZENTRIERER- UND LOCHER verwendet werden.

#### 8. ANSCHLUSS AN EINE EXTERNE ABSAUGVORRICHTUNG

Zum Anschluß der Maschine an den Absauger AS182K, AS282K oder eine andere externe Absaugeinrichtung muß die als Sonderzubehör erhältliche Absaugkopplung 6446073 montiert werden. Hierzu den Saugbeutel "E" (Abb. 6) abnehmen und stattdessen die Düse "F" der Absaugkopplung einsetzen. An das andere Ende der Absaugkopplung kann die betreffende Absaugvorrichtung angeschlossen werden.

#### 9. BÜRSTENWECHSEL

Nach ca. 1000 Betriebsstunden müssen beim Technischen Kundendienst von VIRUTEX die Bürsten gewechselt werden.

#### 10. SCHMIERUNG UND REINIGUNG

Die Maschine wird werkseitig in einem optimalen



**LEVIGATRICE ORBITALE LR284R**

Schmierzustand geliefert; während der gesamten Lebensdauer sind keine nennenswerten Wartungsarbeiten erforderlich. Allerdings sollte die Maschine nach jeder Benutzung sorgfältig mit einem Druckluftstrahl gereinigt werden.

Auf einen guten Zustand des Netzkabels achten. Die Lüftungs- und Kühlöffnungen der Maschine nicht verdecken und stets sauber halten.

**11. SCHWINGUNGS- UND LÄRMPEGEL**

Der Schwingungs- und Lärmpegel dieses Elektrowerkzeugs ist gemäß der Europäischen Norm EN50144 gemessen worden.

Der Lärmpegel am Arbeitsplatz kann 85 dB(A) oder mehr betragen. Insofern ist es erforderlich, daß der Arbeiter einen angemessenen Gehörschutz trägt.

**12. GARANTIE**

Alle Elektrowerkzeuge von VIRUTEX haben eine Garantie von 12 Monaten ab dem Lieferdatum. Hiervon ausgeschlossen sind alle Eingriffe oder Schäden aufgrund von unsachgemäßen Gebrauch oder natürlicher Abnutzung des Geräts.

Wenden Sie sich im Falle einer Reparatur immer an den zugelassenen Kundendienst von VIRUTEX.

**13. RECYCELN VON ELEKTROWERKZEUGEN**

Entsorgen Sie Elektrowerkzeuge nie zusammen mit den restlichen Hausabfällen. Recyceln Sie die Werkzeuge, das Zubehör und die Verpackungen umweltgerecht. Beachten Sie die geltenden Rechtsvorschriften Ihres Landes.

Anwendbar in der Europäischen Union und in Ländern mit Mülltrennsystemen:

Das Vorhandensein dieser Kennzeichnung auf dem Produkt oder im beiliegenden Informationsmaterial bedeutet, dass das Produkt nach seiner Nutzungsdauer nicht zusammen mit anderen Haushaltsabfällen entsorgt werden darf.



Gemäß der EU-Richtlinie 2002/96/EG können sich die Nutzer an die Verkaufsstelle, bei der sie das Produkt erworben haben, oder an die zuständigen örtlichen Behörden wenden, um in Erfahrung zu bringen, wohin Sie das Produkt zur umweltgerechten und sicheren Entsorgung bringen können.

VIRUTEX behält sich das Recht vor, die Produkte ohne vorherige Ankündigung zu verändern.

**1. DATI TECNICI**

Motore universale.....	50-60 Hz
Potenza.....	180 W
Velocità.....	12500 min <sup>-1</sup>
Oscillazioni.....	25000
Diametro orbita.....	2 mm
Superficie di levigatura.....	93x185 mm
Livello di pressione acustica	
continuo equivalente ponderato.....	81 dB(A)
Livello di potenza acustica.....	104 dB(A)
Livello di vibrazioni (mano-braccio) abituale.....	<2,5 m/s <sup>2</sup>
Peso.....	1,5 Kg

**2. USO**

LEVIGATRICE ORBITALE: Levigatrice a una sola mano, per la finitura a secco di superfici. Dotata di aspirazione forzata della polvere di levigatura.

Per ottenere finiture di buona qualità, si deve far scorrere la macchina sulla superficie da lavorare con movimenti ellittici ripetitivi, evitando così la formazione di solchi sulla superficie levigata.

Per ottenere la finitura desiderata, la levigatura si dovrà effettuare in passate successive e utilizzando abrasivi di grana ogni volta più fina.

**3. DOTAZIONE STANDARD**

All'interno della scatola troverà i seguenti elementi:

- Levigatrice orbitale LR284R
- Set sacchetto aspirazione
- Manuale d'istruzioni e documentazione varia
- 1 Foglio di carta abrasiva per base mobile

**4. ACCESSORI**

Optional:

- Base velcro 8499219
- Dima di centraggio per foratura dell'abrasivo 8445571
- Raccordo aspirazione esterna 6446073

**5. NORME DI SICUREZZA E ISTRUZIONI PER L'USO DELLA MACCHINA**



**Prima di utilizzare le levigatrici, leggere attentamente le NORME GENERALI DI SICUREZZA, che si trovano assieme alla documentazione della macchina.**

2. La tensione d'alimentazione deve corrispondere a

quella indicata sulla piastrina delle caratteristiche.

3. Pericolo! Tenere le mani lontane dall'area di lavoro. Non prendere la macchina dal di sotto mentre è in funzionamento.

4. Si consiglia di utilizzare sempre abrasivi originali VIRUTEX.

5. Verificare che nel legno non siano rimasti chiodi, ed eventualmente toglierli, prima di iniziare ad effettuare la levigatura.

6. Non utilizzare mai la levigatrice in presenza di liquidi o di eccessiva umidità.

7. Non lasciare mai un apparecchio elettrico prima che tutte le sue parti mobili abbiano cessato completamente di muoversi.

8. La polvere che si forma durante la levigatura può rivelarsi tossica o nociva per la salute (per esempio: vernici al piombo, alcuni tipi di legno e di metallo). Si raccomanda di usare sempre il raccordo di aspirazione della polvere.

9. PEZZI DI RICAMBIO: Utilizzare solo ricambi originali.

## 6. ACCENSIONE

Per accendere la macchina, spostare a destra l'interruttore "A", (Fig. 1).

## 7. MONTAGGIO DEGLI ABRASIVI

È necessario far coincidere i fori della carta vetrata "B" (Fig. 2) con i fori "C" (Fig. 3) della base della macchina. Azionare la pinza "D" (Fig. 4) mettendo il foglio di carta vetrata come indicato (Fig. 5), in modo tale che rimanga perfettamente teso sulla base.

Per perforare o centrare la carta vetrata si può usare l'accessorio 8445571 (DIMA DI CENTRAGGIO PER FORATURA DELL'ABRASIVO).

## 8. COLLEGAMENTO A UNA FONTE D'ASPIRAZIONE ESTERNA

Per collegare la macchina all'aspiratore AS182K, AS282K o ad un'altra fonte esterna di aspirazione, si dovrà montare il raccordo d'aspirazione 64.46.073 (optional). Per far ciò, togliere il sacchetto d'aspirazione "E" (Fig. 6) e collocare al suo posto il beccuccio "F" del raccordo d'aspirazione.

L'altra estremità del raccordo d'aspirazione, permette il collegamento alla fonte d'aspirazione esterna prescelta.

## 9. CAMBIO DI SPAZZOLE

Le spazzole devono essere sostituite ogni 1000 ore di funzionamento. Per effettuare questa operazione, rivolgersi ad un Servizio di Assistenza Tecnica VIRUTEX.

## 10. LUBRIFICAZIONE E PULIZIA

La macchina esce dalla fabbrica totalmente lubrificata e

non ha bisogno di cure speciali durante la sua vita utile. È importante pulire sempre accuratamente la macchina dopo l'uso, mediante un getto di aria compressa secca. Mantenere il cavo d'alimentazione sempre in perfette condizioni.

Mantenere pervie e pulite le aperture di ventilazione e di raffreddamento della macchina.

## 11. LIVELLO SONORO E VIBRAZIONI

Il libello sonoro e le vibrazioni di questo utensile elettrico sono stati misurati in base alla Norma Europea EN50144. Il livello di rumorosità nel posto di lavoro può oltrepassare gli 85 dB(A). In questo caso è necessario che l'utente adotti le opportune misure di protezione contro il rumore.

## 12. GARANZIA

Tutte le macchine elettroportatili VIRUTEX hanno una garanzia di 12 mesi valida a partire dalla data di consegna, con l'esclusione di tutte le manipolazioni o danni derivanti da un uso inadeguato o dall'usura normale della macchina. Per qualunque riparazione rivolgersi al servizio autorizzato di assistenza tecnica VIRUTEX

## 13. SMALTIMENTO DI APPARECCHI ELETTRICI

Non buttare mai gli apparecchi elettrici con il resto dei rifiuti domestici. Smaltire gli apparecchi, gli accessori e gli imballaggi nel rispetto dell'ambiente. Rispettare la normativa vigente nazionale.

Applicabile nell'Unione Europea e nei paesi europei con sistemi di raccolta differenziata dei rifiuti:

La presenza di questo marchio sul prodotto o sul materiale informativo che lo accompagna indica che, al termine della sua vita utile, non dovrà essere eliminato insieme ad altri rifiuti domestici.



Conformemente alla Direttiva Europea 2002/96/CE, gli utenti possono contattare il punto vendita presso cui è stato acquistato il prodotto, o le autorità locali pertinenti, per informarsi su come e dove portarlo per il suo smaltimento ecologico e sicuro.

La VIRUTEX si riserva il diritto di modificare i propri prodotti senza preavviso.

## PORTUGUÉS

### LIXADEIRA ORBITAL LR284R

#### 1. DADOS TÉCNICOS

Motor Universal.....	50-60 Hz
Potência.....	180 W
Velocidade.....	12500 min <sup>-1</sup>
Oscilações.....	25000
Diâmetro da órbita.....	2 mm
Superfície de polimento.....	93x185 mm
Nível de pressão acústica contínuo equivalente ponderado.....	81 dB(A)
Nível de potência acústica.....	104 dB(A)
Nível de vibrações (mão-braço) habitual.....	<2,5 m/s <sup>2</sup>
Peso.....	1,5 Kg

#### 2. UTILIZAÇÃO

LIXADEIRA ORBITAL: É uma lixadeira de uma só mão para o acabamento de superfícies a seco, que vem equipada com aspiração forçada do pó resultante do polimento. De forma a obter uma boa qualidade de acabamento, deve deslizar-se a máquina sobre a superfície a trabalhar, com movimentos elípticos repetitivos, evitando desta forma a formação de sulcos na superfície polida.

Para alcançar o acabamento desejado, o polimento deverá ser efectuado em camadas sucessivas, recorrendo a abrasivos de granulometria cada vez mais fina.

#### 3. EQUIPAMENTO PADRÃO

No interior de cada caixa encontrará os seguintes elementos:

- Lixadeira orbital LR284R
- Conjunto saco de aspiração
- Manual de instruções e documentação diversa
- 1 folha abrasiva para a base móvel

#### 4. ACESSÓRIOS

Elementos opcionais:

- Base velcro 8499219
- Prato perfurador de abrasivos 8445571
- Acoplamento de aspiração externa 6446073

#### 5. INSTRUÇÕES DE SEGURANÇA PARA O MANUSEAMENTO DA MÁQUINA



Antes de utilizar as lixadeiras, leia atentamente o FOLHETO DE INSTRUÇÕES GERAIS DE SEGURANÇA que vem junto com a documentação da máquina.

2. A tensão de alimentação deve corresponder aos dados constantes da placa de identificação.

3. Perigo! Manter a mão afastada da área de trabalho. Não pegar na máquina por baixo durante o seu funcionamento.

4. Aconselha-se a montagem de abrasivos originais VIRUTEX

5. Verificar se há pregos na madeira e retirá-los antes de iniciar o polimento.

6. Nunca utilizar a lixadeira em locais onde haja líquidos ou humidade excessiva.

7. Nunca abandone uma ferramenta eléctrica, antes das suas partes móveis se terem imobilizado por completo.

8. O pó produzido durante a lixagem pode ser tóxico ou nocivo para a saúde (por exemplo: pinturas efectuadas com tintas à base de chumbo, algumas madeiras e alguns metais). É sempre recomendável a utilização da conexão para a aspiração do pó.

9. PEÇAS SOBRESSELENTES: utilizar apenas peças sobresselentes originais.

#### 6. COLOCAÇÃO EM FUNCIONAMENTO

Para colocar a máquina em funcionamento, mover o interruptor "A", (Fig. 1), para o lado direito.

#### 7. MONTAGEM DOS ABRASIVOS

É importante fazer coincidir os orifícios do papel abrasivo "B", (Fig. 2) com os orifícios "C", (Fig. 3), da base da máquina.

Accionar a pinça "D" (Fig. 4) colocando a folha de papel abrasivo conforme indicado (Fig. 5), para que esta fique perfeitamente esticada sobre a base.

Para perfurar ou centrar os papéis abrasivos, utilizar o acessório 8445571 PRATO PERFURADOR DE ABRASIVOS.

#### 8. CONEXÃO A UMA ASPIRAÇÃO EXTERIOR

Para ligar a máquina ao aspiradores AS182K, AS282K ou a uma outra fonte externa de aspiração, deverá proceder-se à montagem do acoplamento de aspiração 64.46.073 (acessório opcional). Para o efeito, retirar o saco de aspiração "E" (Fig. 6) e encaixar no seu lugar o bocal "F" do acoplamento de aspiração.

A outra extremidade do acoplamento de aspiração permite a conexão à fonte externa de aspiração escolhida.

#### 9. SUBSTITUIÇÃO DAS ESCOVAS

As escovas devem ser substituídas pelo Serviço de Assistência VIRUTEX, quando tiverem transcorrido 1000 horas de funcionamento.

#### 10. LUBRIFICAÇÃO E LIMPEZA

A máquina é fornecida totalmente lubrificada de fábrica, não necessitando de cuidados especiais ao longo da

сua vida útil. Após cada utilização, é importante limpar sempre cuidadosamente a máquina, utilizando-se um jacto de ar seco.

Manter o cabo de alimentação em perfeitas condições de utilização. Manter as aberturas de ventilação e de refrigeração da máquina livres e limpas.

### 11. NÍVEL DE RUÍDO E DE VIBRAÇÕES

O nível de ruído e de vibrações desta ferramenta eléctrica foi medido de acordo com a Norma Europeia EN50144. O nível de ruídos no local de trabalho pode ultrapassar os 85 dB(A); em tal caso, o utilizador deverá tomar medidas de protecção contra o ruído.

### 12. GARANTIA

Todas as máquinas electro-portáteis VIRUTEX possuem uma garantia válida por 12 meses contados a partir do dia do seu fornecimento, ficando dela excluídas todas aquelas manipulações não adequadas ou pelo desgaste natural da máquina. Para qualquer reparação, há que se dirigir ao Serviço Oficial de Assistência Técnica VIRUTEX

### 13. RECICLAGEM DAS FERRAMENTAS ELÉTRICAS

Nunca elimine a ferramenta eléctrica com os restantes resíduos domésticos. Recicle as ferramentas, os acessórios e as embalagens de uma forma que respeite o meio ambiente. Respeite os regulamentos em vigor no seu país. Aplicável na União Europeia e nos países europeus com sistemas de recolha seletiva de resíduos:

A presença deste símbolo no produto ou no material informativo que o acompanha indica que, no final da sua vida útil, não se deve proceder à sua eliminação em conjunto com outros resíduos domésticos.



Nos termos da Directiva Europeia 2002/96/CE, os utilizadores podem contactar o estabelecimento onde adquiriram o produto, ou as autoridades locais competentes, para obter informações sobre como e onde poderão levar o produto para que este seja submetido a uma reciclagem ecológica e segura.

A VIRUTEX reserva para si o direito de poder modificar os seus productos, sin a necessidade de aviso prévio.

## РУССКИЙ

### ПЛОСКОШЛИФОВАЛЬНАЯ РУЧНАЯ МАШИНА LR284R

#### 1. ТЕХНИЧЕСКАЯ ИНФОРМАЦИЯ

Универсальный двигатель.....	50-60 Гц
Мощность.....	180 Вт
Холостая скорость.....	12500/мин
Число ходов.....	25000/мин
Эксцентриситет.....	2 мм
Шлифовальная подошва.....	93x185 мм
Эквивалентный уровень акустического давления.....	81 дБ (А)
Уровень акустического давления.....	104 дБ (А)
Обычный уровень вибрации (рука-кисть).....	<2.5 м/с <sup>2</sup>
Вес.....	1.5 кг

#### 2. ИСПОЛЬЗОВАНИЕ

##### ОРБИТАЛЬНАЯ ШЛИФОВАЛЬНАЯ

**МАШИНКА:** вибро-шлифовальная машинка с одной ручкой для сухой финишной отделки поверхности. Машинка оснащена мощным пылевсасывающим устройством для отсасывания шлифовальной пыли.

Чтобы достигнуть хорошего качества, скользите машинкой по обрабатываемой поверхности, повторяющимися эллиптическими движениями, чтобы избежать формирования пазов на шлифуемой поверхности.

Чтобы достичь желаемой отделки, поверхность нужно обрабатывать несколько раз, используя каждый раз более тонкое зерно абразива.

#### 3. СТАНДАРТНОЕ ОБОРУДОВАНИЕ

Внутри коробки Вы найдете следующее:

- LR284R плоскошлифовальная ручная машина.
- Мешок для всасывания пыли
- Инструкция по эксплуатации и другая документация
- 1 шлифовальный лист для подвижной базы

#### 4. АКЦЕССУАРЫ

Дополнительно:

- Velcro подошва 8499219
- Приспособление для центровки шлифовального материала 8445571
- Стандартное приспособление для сбора пыли 6446073

## 5. ПРАВИЛА ТЕХНИКИ БЕЗОПАСНОСТИ



**Перед использованием любой из моделей ленточно-шлифовальной машинки, тщательно прочитайте ИНСТРУКЦИЮ ТБ, которая включена комплект документации.**

2. Напряжение должно соответствовать данным, обозначенным на пластине машинки.
3. Опасность! Держите руки далеко от рабочей зоны. Не держитесь за машинку снизу во время работы.
4. Желательно использовать только оригинальные VIRUTEX абразивы.
5. Осмотреть древесину, и убрать все с поверхности перед шлифованием.
6. Никогда не используйте шлифовальный станок вблизи от жидкостей или в чрезмерной влажности.
7. Никогда не оставляйте без присмотра электроинструмент прежде, чем все движущиеся части будут полностью остановлены.
8. Пыль, которая накапливается в процессе шлифовки, может оказаться ядовитой или вредной для здоровья (например, в случае свинцово-содержащих красок, некоторых видов дерева или металлов). Всегда используйте пылесборное приспособление.
9. ЗАПЧАСТИ: Используйте только оригинальные запчасти.

## 6. ВКЛЮЧЕНИЕ МАШИНЫ

Чтобы включить машинку, переместите переключатель "В" (рис. 1) вправо

## 7. УСТАНОВКА ШЛИФОВАЛЬНЫХ КРУГОВ

Отверстия в наждачной бумаге "В" (рис. 2) должны совпасть с отверстиями "С" (рис. 3) на подошве.

Плотно прикрепите "D" (рис. 4), при размещении листа наждачной бумаги как показано (рис. 5).

Чтобы перфорировать или центрировать шлиф.диски, необходимо использовать приспособление 8445571.

## 8. ПОДСОЕДИНЕНИЕ К ВНЕШНЕМУ ИСТОЧНИКУ ВСАСЫВАНИЯ ПЫЛИ

Для подключения машинки к AS182K,

AS282K или к любым другим внешним пылезаборным устройствам, установите 6446073 (дополнительная комплектация). Для этого, снимите мешок для всасывания пыли "Е" (рис. 6) и установите переходник "F" в соответствующее отверстие.

Другой конец пылезаборного переходника должен быть подсоединен к любому, выбранному Вами внешнему пылезаборному устройству.

## 9. ЗАМЕНА ЩЕТОК

Щетки должны быть заменены технической службой VIRUTEX после 1000 часов работы.

## 10. СМАЗКА И ОЧИСТКА

Машинка поставляется с фабрики полностью смазана и не требует специального ухода в течение всего ее срока использования. Важно тщательно очищать машинку струей сухого воздуха после каждого использования. Содержите кабель в хорошем состоянии. Следите за вентиляцией машинки, не загромождайте.

## 11. УРОВЕНЬ ШУМА И ВИБРАЦИИ

Шум и уровни вибраций этого электроинструмента были измерены согласно Евростандарту EN50144.

Уровень помех в рабочем месте может превышать 85 дБ (А), в таком случае необходимо использовать шумопоглощающие средства.

## 12. ГАРАНТИЯ

Все изделия фирмы VIRUTEX имеют гарантию 12 месяцев с момента поставки. Гарантия не распространяется на ущерб или повреждения, возникшие в результате некорректного использования или естественного износа изделия. Любой ремонт должен выполняться на уполномоченных станциях техобслуживания VIRUTEX.

## 13. ПЕРЕРАБОТКА ЭЛЕКТРООБОРУДОВАНИЯ

Никогда не утилизируйте электрооборудование с бытовыми отходами. Оборудование, оснастка и упаковка должны подвергаться переработке, минимизирующей любое отрицательное воздействие на окружающую среду. Утилизацию необходимо производить в соответствии с правилами, действующими в вашей стране. Для стран, входящих в Европейский Союз и стран с системой селективного сбора отходов: Если нижеприведенный символ указан на

продукте или в сопровождающей документации, в конце срока его использования запрещается утилизация данного изделия совместно с бытовыми отходами.



В соответствии с Европейской Директивой 2002/96/ЕС, пользователь может уточнить у продавца или соответствующих местных властей, где и как можно утилизировать данное изделие без вреда для окружающей среды с целью его безопасной переработки.

Фирма VIRUTEX оставляет за собой право на внесение изменений в свои изделия без предварительного уведомления.

## POLSKI

### SZLIFIERKA OSCYLACYJNA LR284R

#### 1. DANE TECHNICZNE

Moc.....	180 W
Obroty bez obciążenia.....	12500 min <sup>-1</sup>
Przełożenie.....	25000
Średnica oscylacji.....	2 mm
Rozmiar stopy szlifującej.....	93x185 mm
Równowartość miary stałego poziomu natężenia akustycznego.....	81 dB(A)
Poziom głośności podczas pracy.....	104 dB(A)
Poziom przeciętnej wibracji.....	<2.5 m/s <sup>2</sup>
Waga.....	1.5 Kg

#### 2. ZASTOSOWANIE

Jednoręczna szlifierka oscylacyjna do wykańczania suchej powierzchni. Wyposażona w system efektywnego odsysania pyłów. Aby uzyskać idealną jakość powierzchni należy poruszać szlifierkę ruchami eliptycznymi z zachowaniem powtarzalności i płynności ruchów. Aby uniknąć powstawania rys na powierzchni należy powtarzać proces szlifowania z wykorzystaniem papierów o coraz drobniejszej granulacji.

#### 3. STANDARDOWE WYPOSAŻENIE

W pudełku znajdują się:  
- Szlifierka oscylacyjna LR284R  
- Zbiornik pyłu

- Instrukcja obsługi i inne dokumenty  
- 1 arkusz abrazyjny do ruchomej podstawki

#### 4. DODATKOWE AKCESORIA

8499219 Podstawa do papierów Velcro  
8445571 Urządzenie centrujące  
6446073 Wąż systemu odpylania 2,25 m

#### 5. INSTRUKCJA BEZPIECZEŃSTWA



**Przeczytaj dokładnie niniejszą INSTRUKCJĘ OBSŁUGI oraz załączoną BROSZURĘ OGÓLNYCH ZASAD BEZPIECZEŃSTWA zanim zaczniesz korzystać z urządzenia.**

2. Przed podłączeniem urządzenia do źródła zasilania, upewnij się, że napięcie w sieci odpowiada napięciu podanemu na tabliczce znamionowej urządzenia.
3. Zawsze trzymaj ręce z dala od obszaru pracy urządzenia. Nie dotykaj urządzenia od spodu podczas pracy.
4. Zaleca się używanie jedynie oryginalnych arkuszy ściernych VIRUTEX.
5. Przed rozpoczęciem pracy sprawdź szlifowane materiały i usuń ewentualne gwoździe.
6. Nigdy nie używaj szlifierki w warunkach nadmiernej wilgoci lub w pobliżu cieczy.
7. Nigdy nie odkładaj urządzeń elektrycznych zanim wszystkie ruchome części nie przestaną pracować.
8. Pył, który powstaje przy szlifowaniu może być toksyczny lub szkodliwy dla zdrowia (np. farby z dodatkiem ołowiu, niektóre gatunki drewna i metali). Zalecamy zawsze używać systemu odprowadzania pyłów.
9. CZĘŚCI ZAMIENNE: Używaj jedynie oryginalnych części zamiennych.

#### 6. URUCHAMIANIE MASZYNY

Przesuń włącznik "B" (rys. 1) w prawo aby uruchomić urządzenie.

#### 7. DOPASOWYWANIE PAPIERU ŚCIERNEGO

Otworki w papierze ściernym "B" (Rys. 2) powinny pokrywać się z otworami w stopie szlifierki "C" (Rys. 3). Zaciśnij klips "D" (Rys. 4), w momencie umieszczenia papieru ściernego tak jak na Rys. 5.

#### 8. PODŁĄCZANIE DO ODCIĄGU

Abi podłączyć urządzenie do odkurzacza

AS182K/AS282K lub do jakiegokolwiek innego zewnętrznego źródła odsysania należy użyć wąż do systemu odpylania 6446073 (wyposażenie opcjonalne). Odłącz worek na pył "E" (Rys. 6) i podłącz dyszę "F". Drugi koniec węża podłącz do odkurzacza.

## 9. WYMIANA SZCZOTEK

Szczotki powinny być zmieniane po 1000 godzinach pracy w serwisach technicznych VIRUTEX.

## 10. SMAROWANIE I CZYSZCZENIE

Urządzenie jest dostarczane z fabryki całkowicie naoliwione i nie wymaga dodatkowego smarowania.

Jest ważne aby czyścić urządzenie starannie po każdym użyciu podmuchem suchego powietrza.

Utrzymuj przewody w nienagannym stanie.

Utrzymuj wszystkie otwory wentylacyjne i chłodnicze urządzenia w czystości, aby nie były zatkane.

## 11. POZIOM WIBRACJI I GŁOŚNOŚCI

Poziomy hałas i drgań został zmierzony zgodnie z normą europejską EN50144. Poziomy hałas w miejscu pracy może przekroczyć 85 dB (A), w takim przypadku użytkownik musi zastosować środki ochrony słuchu przed hałasem.

## 12. GWARANCJA

Wszystkie elektronarzędzia VIRUTEX są objęte 36-miesięczną gwarancją obowiązującą od daty zakupu. Gwarancja nie obejmuje wszelkich uszkodzeń spowodowanych niewłaściwym użytkowaniem lub naturalnym zużyciem urządzenia.

Wszelkie naprawy powinny być dokonywane przez oficjalny serwis VIRUTEX.

## 13. UTYLIZACJA URZĄDZEŃ ELEKTRYCZNYCH

Nigdy nie usuwaj sprzętu elektrycznego razem ze śmieciami domowymi. Utylizuj sprzęt, akcesoria i opakowania w sposób, który zminimalizuje jakikolwiek negatywny ich wpływ na środowisko. Stosuj się do przepisów obowiązujących w Twoim kraju.

Zastosowanie w Unii Europejskiej oraz w krajach europejskich stosujących selektywną zbiórkę odpadów:

Jeśli poniższy symbol pojawia się na produkcie lub na dołączonej do niego informacji, nie

należy po zakończeniu okresu jego żywotności wyrzucać go wraz z innymi odpadami pochodzenia domowego.



Zgodnie z Europejską Dyrektywą 2002/96/EC, użytkownik może skontaktować się ze sprzedawcą, od którego nabył produkt lub z odpowiednimi władzami lokalnymi, aby dowiedzieć się gdzie oraz w jaki sposób może oddać zużyty produkt do bezpiecznej, przyjaznej środowisku utylizacji.

VIRUTEX zastrzega sobie prawo do dokonywania zmian w swoich produktach bez uprzedniej informacji.



Acceda a toda la información técnica.  
Access to all technical information.  
Accès à toute l'information technique.  
Zugang zu allen technischen Daten.  
Accedere a tutte le informazioni tecniche.  
Aceso a todas as informações técnicas.  
Dostęp do wszystkich informacji technicznych.  
Доступ ко всей технической информации.



8496498/052024

#### **Virutex, S.A.**

Avda. La Llana, 57  
08191 Rubí (Barcelona)  
España

info@virutex.es  
www.virutex.com

#### **Virutex Italia**

Via Vigonovese 79/F  
35127 Padova (PD)  
Italia

virutex@virutex.it  
www.virutex.it

#### **Virutex USA Corp.**

1130 Greenskeep Dr Unit B  
Kissimmee FL 34741  
USA

sales@virutextools.com  
www.virutextools.com

#### **Wegoma - Virutex Connection GmbH**

Auf der Hub 34  
76307 Karlsbad - Ittersbach  
Deutschland

info@wegoma-virutex.de  
www.wegoma-virutex.de

#### **Virutex France sàrl**

26, rue de Verdun - Bât. 9 B  
94500 Champigny sur Marne  
Francia

contact@virutex.fr  
www.virutex.fr