

MANUAL DE INSTRUCCIONES
OPERATING INSTRUCTIONS
MODE D'EMPLOI
GEBRAUCHSANWEISUNG
MANUALE D'ISTRUZIONI
MANUAL DE INSTRUÇÕES
ИНСТРУКЦИЯ ПО ЭКСПЛУАТАЦИИ
INSTRUKCJA OBSŁUGI

Virutex[®]

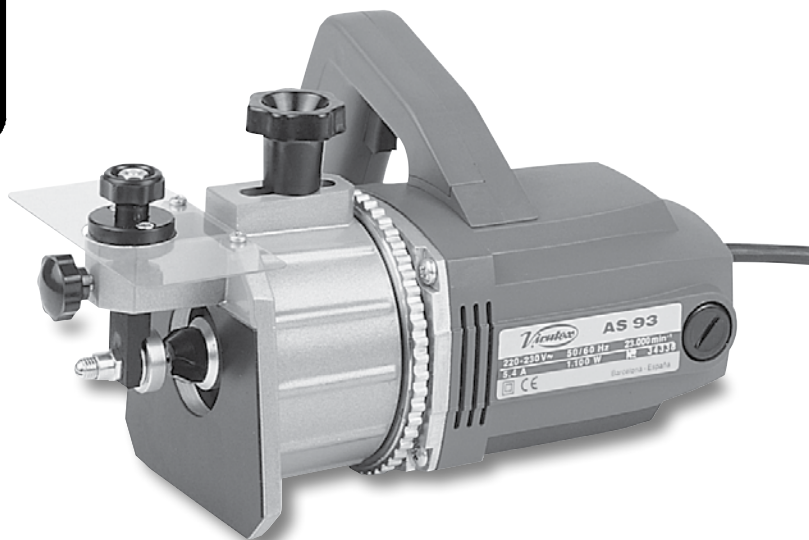

AS93



Fresadora
Trimmer
Affleureuse
Fräsmaschine
Fresatrice
Fresadora
Фрезер кромоочный
Frezarka



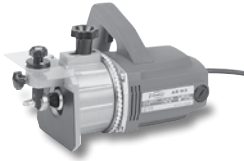

MANUAL DE INSTRUCCIONES
 OPERATING INSTRUCTIONS
 MODE D'EMPLOI
 GEBRAUCHSANWEISUNG
 MANUALE D'ISTRUZIONI
 MANUAL DE INSTRUÇÕES
 ИНСТРУКЦИЯ ПО ЭКСПЛУАТАЦИИ
 INSTRUKCJE OBSŁUGI



página/page
 seite/pagina
 страница/strona

ESPAÑOL	Fresadora AS93	3
ENGLISH	AS93 Trimmer	4
FRANÇAIS	Affleureuse AS93	5
DEUTSCH	Fräsmaschine AS93	7
ITALIANO	Fresatrice AS93	9
PORTUGUÉS	Fresadora AS93	10
РУССКИЙ	AS93 Фрезер кромочный	12
POLSKI	AS93 Frezarka	13

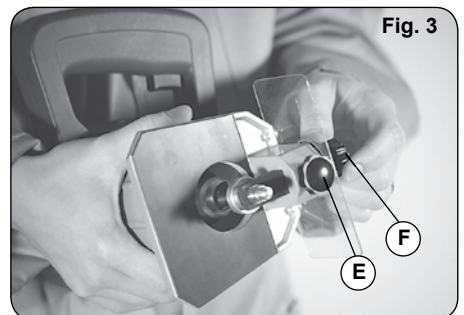
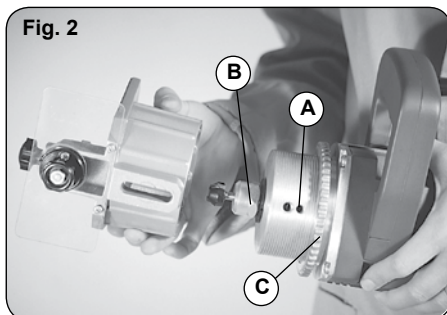
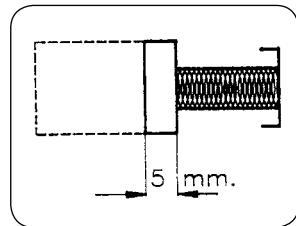
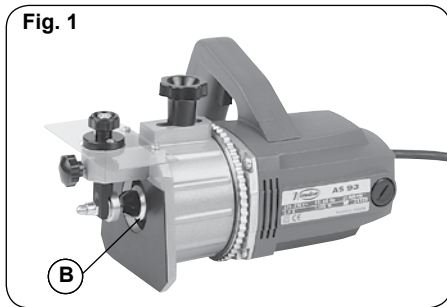

FRESADORA AS93

1. CARACTERÍSTICAS TÉCNICAS

Potencia.....	1.100 W
Motor universal.....	50/60 Hz
Revoluciones en vacío.....	23.000/min
Ø pinza estándar.....	6 mm
Peso.....	3,7 Kg
Nivel de Presión acústica Ponderado A.....	90 dBA
Nivel de Potencia acústica Ponderada A.....	101 dBA
Incertidumbre de la medición.....	K = 3 dBA



¡Usar protectores auditivos!

Nivel total de emisión de vibraciones..... a_h :	<2,6 m/s ²
Incertidumbre de la medición.....	K: 1,5 m/s ²

2. INSTRUCCIONES DE SEGURIDAD PARA EL MANEJO DE LA MÁQUINA



Antes de utilizar la fresadora, leer atentamente el FOLLETO DE INSTRUCCIONES GENERALES DE SEGURIDAD que se adjunta con la documentación de la máquina.

Utilizar únicamente fresas con el diámetro de la caña adecuado a la pinza a utilizar y adaptadas a la velocidad de la fresadora.

Antes de cualquier manipulación en la máquina (cambio de herramienta, escobillas, etc), colocar el interruptor en la posición de paro y desenchufar de la red la toma de corriente.

Después de montar la fresa, comprobar que se encuentra perfectamente fijada en la pinza.

Después del uso, no soltar la máquina de sus empuñaduras hasta que la fresa se haya detenido por completo. Las especificaciones de las fresas de la gama VIRUTEX están especialmente adaptadas a la prestaciones de esta fresadora, utilizar preferiblemente fresas de la amplia gama VIRUTEX o únicamente fresas cuyas características concuerden con dichas especificaciones.

3. INSTRUCCIONES PARA EL MANEJO

Conexión eléctrica

La tensión de alimentación debe corresponder con los datos indicados en la chapa características.

Montaje de la Fresa

Introducir en el taladro A (Fig. 2) el pasador que se encuentra en el juego de llaves y que bloqueará el giro del eje con la llave fija aflojaremos la tuerca B. Colocar la fresa necesaria en la pinza y efectuar la misma operación a la inversa.

4. CABEZAL DE FRESAR INSTRUCCIONES PARA EL MANEJO

Montaje del cabezal y regulación salida de fresa

Introducir el cabezal en la máquina según muestra la (Fig. 2). Girar la contratuerca C hasta situarlo en la posición para que nos de la medida necesaria respecto a la fresa y bloquearlo mediante el pomo.

Regulación de la rulina de apoyo y altura a fresar

Desbloqueando el pomo E (Fig. 3), permitirá regular la altura de la rulina de apoyo necesaria a través del pomo F. Una vez obtenida ésta, bloquear de nuevo el pomo E.

5. MANTENIMIENTO

Escobillas y colector

Es importante sustituir las escobillas cuando tengan una longitud mínima de 5 mm. Desenroscar el tapón color negro de la carcasa y extraer el carbón de la guía. Sustituir los carbones por unos originales VIRUTEX y comprobar que deslizan suavemente dentro de sus guías. Roscar nuevamente el tapón que los encierra y dejar la máquina en marcha durante unos 15 minutos. Si el colector presenta quemaduras o resaltes se recomienda hacerlo reparar al torno en un servicio técnico VIRUTEX. Para esta operación, no utilizar nunca papel esmeril.

6. ACCESORIOS OPCIONALES

6727020	Pinza Ø 1/4"
6027056	Pinza Ø 8 mm
6650088	Cabezal para colocar pernios con plantilla CPN-66
5000000	Plantilla de lazos PL11

7. NIVEL DE RUIDO Y VIBRACIONES

Los niveles de ruido y vibraciones de esta herramienta eléctrica han sido medidos de acuerdo con la Norma Europea EN 60745-2-17 y EN 60745-1 y sirven como base de comparación con máquinas de semejante aplicación. El nivel de vibraciones indicado ha sido determinado para las aplicaciones principales de la herramienta, y puede ser utilizado como valor de partida para la evaluación de la exposición al riesgo de las vibraciones. Sin embargo, el nivel de vibraciones puede llegar a ser muy diferente al valor declarado en otras condiciones de aplicación, con otros útiles de trabajo o con un mantenimiento insuficiente de la herramienta eléctrica y sus útiles, pudiendo llegar a resultar un valor mucho más elevado debido a su ciclo de trabajo y modo de uso de la herramienta eléctrica.

Por tanto, es necesario fijar medidas de seguridad de protección al usuario contra el efecto de las vibraciones, como pueden ser mantener la herramienta y útiles de trabajo en perfecto estado y la organización de los tiempos de los ciclos de trabajo (tales como tiempos de marcha con la herramienta bajo carga, y tiempos de

marcha de la herramienta en vacío y sin ser utilizada realmente ya que la reducción de estos últimos puede disminuir de forma sustancial el valor total de exposición).

8. GARANTÍA

Todas las máquinas electroportátiles Virutex para uso profesional tienen una garantía válida de 12 meses, a partir del día de su compra, sin perjudicar los derechos legales de los usuarios no profesionales privados.

La garantía es válida contra todo defecto de fabricación, quedando excluidas todas las manipulaciones o daños ocasionados por manejo inadecuado o por desgaste natural de la máquina, las producidas por conectar la máquina a distinta tensión de la que indica su placa de características y las máquinas que hayan sido manipuladas por personal no autorizado.

El servicio de garantía será prestado en el país donde la máquina haya sido comprada y a través del distribuidor que haya efectuado la venta. En España debe dirigirse a un Servicio Oficial de Asistencia Técnica Virutex.

Es necesario presentar la factura de compra indicando el No. de serie si lo hubiere.

Garantía 1+2: En algunos países de la Unión Europea, usted podrá extender la garantía total hasta los 36 meses (incluye los 12 meses iniciales), previo registro en nuestra web.

9. RECICLAJE DE LAS HERRAMIENTAS ELÉCTRICAS

Nunca tire la herramienta eléctrica con el resto de residuos domésticos. Recicle las herramientas, accesorios y embalajes de forma respetuosa con el medio ambiente. Respete la normativa vigente de su país.

Aplicable en la Unión Europea y en países europeos con sistemas de recogida selectiva de residuos:

La presencia de esta marca en el producto o en el material informativo que lo acompaña, indica que al finalizar su vida útil no deberá eliminarse junto con otros residuos domésticos.



Conforme a la Directiva Europea 2002/96/CE los usuarios pueden contactar con el establecimiento donde adquirieron el producto, o con las autoridades locales pertinentes, para informarse sobre cómo y dónde pueden llevarlo para que sea sometido a un reciclaje ecológico y seguro.

VIRUTEX se reserva el derecho de modificar sus productos sin previo aviso.

AS93 TRIMMER

1. TECHNICAL SPECIFICATIONS

Power.....	1,100 W
Universal motor.....	50/60 Hz
No-load speed.....	23,000 rpm
Standard chuck diam.....	6 mm
Weight.....	3.7 kg

Weighted equivalent continuous acoustic pressure level A.....	90 dBA
Acoustic power level A.....	101 dBA
Uncertainty.....	K = 3 dB

 **Wear ear protection!**

Vibration total values..... a_{H} :	<2.6 m/s ²
Uncertainty.....	K: 1.5 m/s ²

2. SAFETY INSTRUCTIONS FOR USING THE MACHINE



Before using the trimmer, read carefully the GENERAL SAFETY INSTRUCTIONS LEAFLET enclosed with the machine's documentation.

Use only bits with shank diameter suitable for the chuck to be used and the trimmer speed.

Before working on the trimmer itself (change of tools, brushes, etc) move the switch to the OFF position and disconnect from the mains power supply.

Before fitting the bit, check that it is perfectly secured in the chuck. After use, do not release the machine from its grips until the bit has come completely to rest. The VIRUTEX range bit specifications are specially designed for the features of this trimmer. It is therefore best to use bits from the wide range available from VIRUTEX, or ones whose specifications comply with those of VIRUTEX.

3. OPERATING INSTRUCTIONS

Electrical connection

The power supply voltage must coincide with the details shown on the specifications plate.

Fitting the bit

Insert into slot A (Fig. 2) the key included with the set of spanners for locking rotation of the shaft. The spanner is used to loosen nut B. Fit the required bit into the chuck and carry out the same operation in reverse order.

4. MILLING HEAD OPERATING INSTRUCTIONS

Fitting the head and adjusting bit outlet

Insert the head into the machine as shown in the figure (Fig. 2). Turn the lock nut C until it is in the position which gives the right measurement for the bit and then tighten it down using the knob.

Setting the support guide and milling height

Unlocking the knob E (Fig. 3) allows the necessary support guide height to be set using knob F. Once set, relock with knob E.

5. MAINTENANCE

Brushes and commutator

It is important to change the brushes when they reach a minimum length of 5 mm. Unscrew the black plug from the housing and remove the guide carbon brushes. Replace the carbon brushes with original VIRUTEX brushes and check that they slide smoothly inside their guides. Screw on the plug which encloses them and leave the machine running for some 15 minutes. If the commutator shows scorching or roughness, it is advisable to have it repaired by a VIRUTEX technical service centre. Never use emery paper for this operation.

6. OPTIONAL ACCESSORIES

6727020 1/4" diam. chuck
6027056 8 mm diam. chuck
6650088 Head for fitting hinges with template CPN-66
5000000 PL 11 dove tailing template

7. NOISE AND VIBRATION LEVEL

The noise and vibration levels of this device have been measured in accordance with European standard EN 60745-2-17 and EN 60745-1 and serve as a basis for comparison with other machines with similar applications. The indicated vibration level has been determined for the device's main applications and may be used as an initial value for evaluating the risk presented by exposure to vibrations. However, vibrations may reach levels that are quite different from the declared value under other application conditions, with other tools or with insufficient maintenance of the electrical device or its accessories, reaching a much higher value as a result of the work cycle or the manner in which the electrical device is used.

Therefore, it is necessary to establish safety measures to protect the user from the effects of vibrations, such as maintaining both the device and its tools in perfect condition and organising the duration of work cycles (such as operating times when the machine is subjected to loads, and operating times when working with no-load, in effect, not in use, as reducing the latter may have a considerable effect upon the overall exposure value).

8. WARRANTY

All Virutex portable electric machines for professional use are covered by a 12-month warranty from the date of purchase, without affecting the legal rights of private non-professional users.

The warranty covers all manufacturing defects, excluding any damages caused by improper handling or natural wear and tear of the machine, damages due to connecting the machine to a different voltage than indicated on its characteristics plate, and machines that have been tampered with by unauthorized personnel.

The warranty service will be provided in the country where the machine was purchased, through the distributor who made the sale.

The purchase invoice indicating the serial number, if any, must be presented.

1+2 Warranty: In some European Union countries, you can extend the total warranty to 36 months (including the initial 12 months), subject to registration on our website.

9. RECYCLING ELECTRICAL EQUIPMENT

Never dispose of electrical equipment with domestic waste. Recycle equipment, accessories and packaging in ways that minimise any adverse effect on the environment. Comply with the current regulations in your country. Applicable in the European Union and in European countries with selective waste collection systems:

If this symbol appears on the product or in the accompanying information, at the end of the product's useful life it must not be disposed of with other domestic waste.



In accordance with European Directive 2002/96/EC, users may contact the establishment where they purchased the product or the relevant local authority to find out where and how they can take the product for environmentally friendly and safe recycling.

VIRUTEX reserves the right to modify its products without prior notice.

FRANÇAIS

AFFLEUREUSE AS93

1. CARACTÉRISTIQUES TECHNIQUES

Puissance.....1.100 W
Moteur universel.....50/60 Hz

Vitesse à vide.....	23.000 t/m
Ø pince standard.....	6 mm
Poids.....	3,7 kg
Niveau de pression acoustique	
continu équivalent pondéré A.....	90 dBA
Niveau de puissance acoustique A.....	101 dBA
Incertitude.....	K = 3 dBA



Porter une protection acoustique!

Valeurs totales des vibrations.....	a_{hv} : <2,6 m/s ²
Incertitude.....	K: 1,5 m/s ²

2. RÈGLES DE SÉCURITÉ POUR L'UTILISATION DE LA MACHINE



Avant d'utiliser l'affleureuse, lisez attentivement la NOTICE D'INSTRUCTIONS GÉNÉRALES DE SÉCURITÉ jointe à la documentation qui l'accompagne.

Utilisez exclusivement des fraises dont la tige ait un diamètre correspondant à la pince qui sera employée, et adaptées à la vitesse de la fraiseuse.

Avant toute manipulation de la machine (changement d'outil, de balais, etc), placez l'interrupteur en position d'arrêt et débranchez la fraiseuse de la prise de courant. Après avoir monté la fraise, vérifiez qu'elle est parfaitement maintenue par la pince.

Après chaque opération, ne lâchez pas les poignées de la machine avant que la fraise ne se soit immobilisée complètement.

Les caractéristiques des fraises de la gamme VIRUTEX les rendent particulièrement adaptées à cette fraiseuse: employez donc de préférence des fraises de la très large gamme VIRUTEX, mais, de toute façon, n'utilisez que des fraises dont les caractéristiques coïncident avec les précédentes.

3. INSTRUCTIONS POUR L'UTILISATIONS

Branchement

La tension d'alimentation doit être celle indiquée sur la plaque signalétique.

Montage de la fraise

Introduisez la goupille (que vous trouverez avec le jeu de clés) dans l'orifice A (Fig. 2) afin de bloquer la rotation de l'axe; desserrez l'écrou B à l'aide de la clé fixe. Placez la fraise voulue sur la pince et répétez les mêmes opérations en ordre inverse.

4. TÊTE DE FRAISAGE. INSTRUCTIONS POUR L'UTILISATION

Montage de la tête et réglage de la saillie de la fraise

Introduisez la tête dans la machine comme le montre

la (Fig. 2). Serrez le contre-écrou C jusqu'à la position où il vous indiquera la distance nécessaire par rapport à la fraise, et bloquez-le ensuite à l'aide du bouton.

Réglage de la roulette d'appui et de la hauteur de fraisage

En débloquant le bouton E (Fig. 3), on pourra régler la roulette d'appui à la hauteur nécessaire par l'intermédiaire du bouton F. Une fois celle-ci obtenue, bloquez de nouveau le bouton E.

5. ENTRETIEN

Balais et collecteur

Il est important de remplacer les balais lorsque leur longueur minimum est de 5 mm (Fig. 2).

Dévissez le bouchon de couleur noire du châssis, et retirez le charbon du guide. Remplacez les charbons par des charbons originaux VIRUTEX et vérifiez qu'ils s'introduisent sans difficulté dans leurs guides. Revissez le bouchon qui les contient et faites fonctionner la machine pendant une quinzaine de minutes. Si le collecteur présente des brûlures ou des aspérités, nous vous conseillons de le faire réparer au tour par le service d'assistance technique de VIRUTEX.

Ne vous servez jamais de papier émeri pour cette opération.

6. ACCESSOIRES FACULTATIFS

6727020	Pince Ø 1/4"
6027056	Pince Ø 8" mm
6650088	Tête pour paumelles CPN-66
5000000	Gabarit à queues d'aronde PL11

7. NIVEAU DE BRUIT ET DE VIBRATIONS

Les niveaux de bruit et de vibrations de cet appareil électrique ont été mesurés conformément à la norme européenne EN 60745-2-17 et EN 60745-1 et font office de base de comparaison avec des machines aux applications semblables.

Le niveau de vibrations indiqué a été déterminé pour les principales applications de l'appareil, et il peut être pris comme valeur de base pour l'évaluation du risque lié à l'exposition aux vibrations. Toutefois, dans d'autres conditions d'application, avec d'autres outils de travail ou lorsque l'entretien de l'appareil électrique et de ses outils est insuffisant, il peut arriver que le niveau de vibrations soit très différent de la valeur déclarée, voire même beaucoup plus élevé en raison du cycle de travail et du mode d'utilisation de l'appareil électrique.

Il est donc nécessaire de fixer des mesures de sécurité pour protéger l'utilisateur contre les effets des vibrations, notamment garder l'appareil et les outils de travail en parfait état et organiser les temps des cycles de travail (temps de fonctionnement avec l'appareil en service, temps de fonctionnement avec l'appareil à vide, sans être utilisé réellement), car la diminution de ces temps peut

réduire substantiellement la valeur totale d'exposition.

8. GARANTIE

Toutes les machines électroportatives Virutex pour usage professionnel bénéficient d'une garantie de 12 mois à partir du jour de l'achat, sans porter préjudice aux droits légaux des utilisateurs non professionnels privés. La garantie est valable contre tout défaut de fabrication, excluant tout dommage dû à une manipulation inappropriée ou à l'usure naturelle de la machine, les dommages causés par le branchement de la machine à une tension différente de celle indiquée sur sa plaque de caractéristiques, et les machines qui ont été manipulées par du personnel non autorisé.

Le service de garantie sera assuré dans le pays où la machine a été achetée, via le distributeur qui a réalisé la vente.

Il est nécessaire de présenter la facture d'achat indiquant le numéro de série, s'il y en a un.

Garantie 1+2 : Dans certains pays de l'Union Européenne, vous pouvez étendre la garantie totale jusqu'à 36 mois (incluant les 12 premiers mois), après inscription sur notre site web.

9. RECYCLAGE DES OUTILS ÉLECTRIQUES

Ne jetez jamais un outil électrique avec le reste des déchets ménagers. Recyclez les outils, les accessoires et les emballages dans le respect de l'environnement. Veuillez respecter la réglementation en vigueur dans votre pays. Applicable au sein de l'Union Européenne et dans les pays européens dotés de centres de tri sélectif des déchets: Ce symbole présent sur le produit ou sur la documentation informative qui l'accompagne, indique qu'en fin de vie, ce produit ne doit en aucun cas être éliminé avec le reste des déchets ménagers.



Conformément à la directive européenne 2002/96/CE, tout utilisateur peut contacter l'établissement dans lequel il a acheté le produit, ou les autorités locales compétentes, pour se renseigner sur la façon d'éliminer le produit et le lieu où il doit être déposé pour être soumis à un recyclage écologique, en toute sécurité.

VIRUTEX se réserve le droit de modifier ses produits sans avis préalable.

DEUTSCH

FRÄSMASCHINE AS93

1. TECHNISCHE DATEN

Leistungsaufnahme.....	1.100 W
Universalmotor.....	50/60 Hz
Leerlaufdrehzahl.....	23.000/min
Ø Standardklammer.....	6 mm
Gewicht.....	3,7 kg

Gewichteter akustischer Dauerdruckpegel A.....	90 dBA
Akustischer Druckpegel A.....	101 dBA
Unsicherheit.....	K = 3 dBA



Gehörschutz tragen!

Schwingungsgesamtwerte.....	a_{H} : <2,6 m/s ²
Unsicherheit.....	K = 1,5 m/s ²

2. SICHERHEITSVORSCHRIFTEN FÜR DEN BETRIEB DER MASCHINE



Lesen Sie bitte aufmerksam die mitgelieferten ALLGEMEINEN SICHERHEITSVORSCHRIFTEN.

Ausschließlich Fräser verwenden, deren Schaftdurchmesser der verwendeten Klammer entspricht und die für die Betriebsgeschwindigkeit der Fräsmaschine geeignet sind. Vergewissern Sie sich vor jedwedem Eingriff an der Maschine (Werkzeugwechsel, Kohlebürstenwechsel usw.), daß der Betriebsschalter auf "AUS" steht und die Maschine nicht an das Stromnetz angeschlossen ist. Vergewissern Sie sich nach dem Montieren eines Fräasers, daß er ordnungsgemäß fixiert ist.

Die Maschine nach der Arbeit nicht aus der Hand legen, bis der Fräser vollkommen stillsteht.

Die technischen Merkmale der VIRUTEX-Fräser sind den Leistungen dieser Fräsmaschine speziell angepaßt. Wir empfehlen daher, Fräsern aus dem breiten VIRUTEX-Sortiment den Vorzug zu geben und in jedem Fall nur solche Fräser zu verwenden, deren technische Daten mit denen dieser Maschine vereinbar sind.

3. BEDIENUNGSANLEITUNG

Netzanschluss

Die Netzspannung muß mit der auf dem Typenschild angegebenen übereinstimmen.

Montage des Fräasers

Den im Schlüsselsatz enthaltenen Stift zur Blockierung der Achsdrehung in die Bohrung A (Abb. 2) einführen. Mit dem Schraubenschlüssel die Mutter B lösen. Den gewünschten Fräser in die Klemme einsetzen, und den

Vorgang in umgekehrter Reihenfolge wiederholen.

4. FRÄSKOPF BEDIENUNGSANLEITUNG

Montage und Einstellung des Fräskopfes

Den Fräskopf gemäß (Abb. 2) in die Maschine einsetzen. Die Kontermutter C so weit drehen, daß hinsichtlich des Fräasers das gewünschte Maß erreicht ist. Mit dem Knauf fixieren.

Einstellung der Stützwalze und der Frähhöhe

Nach dem Lösen des Knaufes E (Abb. 3) kann mit dem Knauf F die Höhe der Stützrolle reguliert werden. Anschließend den Knauf E wieder feststellen.

5. WARTUNG

Kohlebürsten und Stromabnehmer

Die Kohlebürsten müssen spätestens gewechselt werden, wenn ihre Länge 5 mm erreicht. Die schwarze Verschlußschraube vom Gehäuse entfernen, und die Kohle der Führung entnehmen. Durch Original-VIRUTEX-Kohlen ersetzen, und sicherstellen, daß sie in ihren Führungen problemlos gleiten. Den schützenden Stopfen wieder aufschrauben, und die Maschine etwa 15 Minuten lang laufen lassen. Sollte der Stromabnehmer Verbrennungen oder Überstände aufweisen, so wird empfohlen, ihn zur Reparatur zum VIRUTEX-Kundendienst zu bringen. Bei diesem Arbeitsgang niemals Schleifpapier verwenden.

6. SONDERZUBEHÖR

6727020 Klammer Ø 1/4"

6027056 Klammer Ø 8 mm

6650088 Kopfstück für die Türbandmontage mit Schablone CPN-66

5000000 Schleifenschablone PL11

7. GERÄUSCHPEGEL UND VIBRATIONSSTÄRKE

Die Lärm- und Vibrationswerte dieses Elektrowerkzeugs wurden in Übereinstimmung mit der europäischen Norm EN 60745-2-17 und EN 60745-1 gemessen und dienen als Vergleichsgrundlage bei Maschinen für ähnliche Anwendungen.

Der angegebene Vibrationspegel wurde für die wesentlichen Einsatzzwecke des Werkzeugs ermittelt und kann bei der Beurteilung der Gefahren durch die Aussetzung unter Vibrationen als Ausgangswert benutzt werden. Die Vibrationswerte können sich jedoch unter anderen Einsatzbedingungen, mit anderen Arbeitswerkzeugen oder bei einer ungenügenden Wartung des Elektrowerkzeugs oder seiner Werkzeuge stark vom angegebenen Wert unterscheiden und aufgrund des Arbeitszyklus und der Einsatzweise des Elektrowerkzeugs einen bedeutend höheren Wert aufweisen.

Es ist daher erforderlich, Sicherheitsmaßnahmen zum Schutz des Anwenders vor den Vibrationen festzulegen. Dazu können die Aufrechterhaltung des einwandfreien

Zustands des Werkzeugs und der Arbeitsutensilien sowie die Festlegung der Zeiten der Arbeitszyklen gehören (wie Laufzeiten des Werkzeugs unter Last und im Leerlauf, ohne tatsächlich eingesetzt zu werden, wodurch die Gesamtzeit der Vibrationsauswirkungen bedeutend verringert werden kann).

8. GARANTIE

Alle Virutex Elektrowerkzeuge für den professionellen Einsatz sind ab dem Kaufdatum mit einer 12-monatigen Garantie versehen, ohne die gesetzlichen Rechte privater, nicht-professioneller Nutzer zu beeinträchtigen.

Die Garantie gilt für alle Herstellungsfehler, ausgenommen sind Schäden durch unsachgemäße Handhabung oder natürlichen Verschleiß der Maschine, Schäden durch Anschluss der Maschine an eine andere Spannung als auf dem Typenschild angegeben, und Maschinen, die von nicht autorisiertem Personal manipuliert wurden. Der Garantieservice wird im Land erbracht, in dem die Maschine gekauft wurde, durch den Händler, der den Verkauf durchgeführt hat.

Die Kaufrechnung mit Angabe der Seriennummer, falls vorhanden, muss vorgelegt werden.

1+2 Garantie: In einigen Ländern der Europäischen Union können Sie die Gesamtgarantie auf 36 Monate (einschließlich der ersten 12 Monate) erweitern, nach einer Registrierung auf unserer Webseite.

9. RECYCLN VON ELEKTROWERKZEUGEN

Entsorgen Sie Elektrowerkzeuge nie zusammen mit den restlichen Hausabfällen. Recyclen Sie die Werkzeuge, das Zubehör und die Verpackungen umweltgerecht. Beachten Sie die geltenden Rechtsvorschriften Ihres Landes.

Anwendbar in der Europäischen Union und in Ländern mit Mülltrennsystemen:

Das Vorhandensein dieser Kennzeichnung auf dem Produkt oder im beiliegenden Informationsmaterial bedeutet, dass das Produkt nach seiner Nutzungsdauer nicht zusammen mit anderen Haushaltsabfällen entsorgt werden darf.



Gemäß der EU-Richtlinie 2002/96/EG können sich die Nutzer an die Verkaufsstelle, bei der sie das Produkt erworben haben, oder an die zuständigen örtlichen Behörden wenden, um in Erfahrung zu bringen, wohin Sie das Produkt zur umweltgerechten und sicheren Entsorgung bringen können.

VIRUTEX behält sich das Recht vor, die Produkte ohne

vorherige Ankündigung zu verändern.

ITALIANO

FRESATRICE AS93

1. CARATTERISTICHE TECNICHE

Potenza.....	1.100 W
Motore universale.....	50/60 Hz
Regime a vuoto.....	23.000 giri/min
Ø pinza standard.....	6 mm
Peso.....	3,7 kg

Livello di pressione acustica

continuo equivalente ponderato A.....	90 dBA
Livello di potenza acustica A.....	101 dBA
Incertezza della misura.....	K = 3 dBA



Usare la protezione acustica!

Valori totali delle oscillazioni.....	$a_n < 2,6 \text{ m/s}^2$
Incertezza della misura.....	K: $1,5 \text{ m/s}^2$

2. ISTRUZIONI DI SICUREZZA PER L'USO DELLA MACCHINA



Prima di utilizzare la fresatrice leggere attentamente il **PIEGHEVOLE** con le **ISTRUZIONI GENERALI DI SICUREZZA** allegato alla documentazione della macchina.

Utilizzare esclusivamente frese con il mandrino di diametro adeguato alla pinza da utilizzare e adeguate per la velocità della fresatrice. Prima di effettuare qualsiasi intervento sulla macchina (cambio di utensile, spazzole, ecc), collocare l'interruttore in posizione di arresto e togliere la spina della stessa dalla presa di corrente.

Dopo aver montato la fresa, controllare che questa sia perfettamente fissata nella pinza.

Dopo l'uso, non lasciare le impugnature della macchina finché la fresa non si sia fermata completamente.

Le caratteristiche delle frese della gamma VIRUTEX sono espressamente adattate alle prestazioni di questa fresatrice. Utilizzare preferibilmente frese della vasta gamma VIRUTEX o unicamente frese le cui caratteristiche concordino con dette specifiche.

3. ISTRUZIONI PER L'USO

Allacciamento elettrico

La tensione d'alimentazione deve corrispondere ai dati indicati sulla piastrina delle caratteristiche.

Montaggio della fresa

Introdurre nel foro A (Fig. 2) il perno che si trova nel set di chiavi e che bloccherà la rotazione dell'asse, permettendo di allentare il dado B con la chiave fissa. Collocare la fresa necessaria nella pinza e fissarla, effettuando all'inversa la stessa operazione.

4. TESTA DI FRESATURA ISTRUZIONI PER L'USO

Montaggio della testa e regolazione dell'uscita di fresa

Introdurre la testa nella macchina come illustrato nella (Fig. 2). Ruotare il controdado C sino a situarlo nella posizione che dia la misura necessaria rispetto alla fresa e bloccarlo mediante il pomello.

Regolazione del rullo di supporto e della profondità di fresatura

Sbloccando il pomello E (Fig. 3) sarà possibile regolare l'altezza del rullo di supporto necessario mediante il pomello F. Una volta ottenuta questa, bloccare di nuovo il pomello E.

5. MANUTENZIONE

Spazzola e collettore

È importante sostituire le spazzole quando abbiano una lunghezza minima di 5 mm.

A tal fine, svitare il tappo di color nero ed estrarre il carboncino dalla guida. Sostituire i carboncini con altri originali VIRUTEX, accertandosi che scorrono liberamente all'interno delle guide. Riavvitare il tappo che le chiude e lasciare la macchina in funzionamento per circa 15 minuti. Se il collettore presenta bruciature o irregolarità si consiglia di farlo rettificare presso un servizio tecnico VIRUTEX.

Per effettuare questa operazione non utilizzare mai carta smerigliata.

6. OPTIONAL

6727020	Pinza Ø 1/4"
6027056	Pinza Ø 8 mm
6650088	Testa per collocare cardini con piastra CPN-66
5000000	Piastra a coda di rondine PL11

7. LIVELLI DI RUMORE DI VIBRAZIONI

I livelli di rumore e vibrazioni di questo apparato elettrico sono stati misurati in conformità con la Norma Europea EN 60745-2-17 e EN 60745-1 e fungono da base di confronto con macchine per applicazioni simili. Il livello di vibrazioni indicato è stato determinato per le principali applicazioni dell'apparato e può essere utilizzato come punto di partenza per la valutazione dell'esposizione al rischio delle vibrazioni. Ciononostante, il livello di vibrazioni può variare notevolmente rispetto al valore dichiarato in altre condizioni di applicazione, con altri strumenti di lavoro o in caso di manutenzione insufficiente dell'apparato

elettrico e dei suoi strumenti, e può aumentare notevolmente come conseguenza del ciclo di lavoro e del modo d'uso dell'apparato elettrico.

Pertanto è necessario stabilire misure di sicurezza per la protezione dell'utente dall'effetto delle vibrazioni, ad esempio mantenendo l'apparato e gli strumenti di lavoro in perfetto stato e pianificando i tempi dei cicli lavorativi (ad esempio i tempi di funzionamento dell'apparato sotto carico e i tempi di funzionamento a vuoto quando l'apparato non viene realmente utilizzato, dato che la riduzione di questi ultimi può ridurre in modo sostanziale il valore totale dell'esposizione).

8. GARANZIA

Tutte le macchine elettriche portatili Virutex per uso professionale hanno una garanzia valida di 12 mesi, a partire dal giorno dell'acquisto, senza pregiudicare i diritti legali degli utenti non professionali privati.

La garanzia è valida contro ogni difetto di fabbricazione, esclusi tutti i danni causati da un uso improprio o dall'usura naturale della macchina, danni causati dal collegamento della macchina a una tensione diversa da quella indicata sulla sua placca di caratteristiche e macchine che sono state maneggiate da personale non autorizzato.

Il servizio di garanzia sarà fornito nel paese in cui la macchina è stata acquistata e attraverso il distributore che ha effettuato la vendita.

È necessario presentare la fattura di acquisto indicando il numero di serie, se presente.

Garanzia 1+2: In alcuni paesi dell'Unione Europea, è possibile estendere la garanzia totale fino a 36 mesi (inclusi i 12 mesi iniziali), previa registrazione sul nostro sito web.

9. SMALTIMENTO DI APPARECCHI ELETTRICI

Non buttare mai gli apparecchi elettrici con il resto dei rifiuti domestici. Smaltire gli apparecchi, gli accessori e gli imballaggi nel rispetto dell'ambiente. Rispettare la normativa vigente nazionale.

Applicabile nell'Unione Europea e nei paesi europei con sistemi di raccolta differenziata dei rifiuti:

La presenza di questo marchio sul prodotto o sul materiale informativo che lo accompagna indica che, al termine della sua vita utile, non dovrà essere eliminato insieme ad altri rifiuti domestici.



Conformemente alla Direttiva Europea 2002/96/CE, gli utenti possono contattare il punto vendita presso cui è stato acquistato il prodotto, o le autorità locali

pertinenti, per informarsi su come e dove portarlo per il suo smaltimento ecologico e sicuro.

La VIRUTEX si riserva il diritto di modificare i propri prodotti senza preavviso.

PORTUGUÊS

FRESADORA AS93

1. CARACTERÍSTICAS TÉCNICAS

Potência.....	1.100 W
Motor universal.....	50/60 Hz
Rotações em vazio.....	23.000/min
Ø bucha standard.....	6 mm
Peso.....	3,7 kg

Nível de pressão acústica contínuo equivalente ponderado A.....	90 dBA
Nível de potência acústica A.....	101 dBA
Incerteza.....	K = 3 dBA



Usar protecção auricular!

Valores totais de vibração.....	a_{11} : <2,6 m/s ²
Incerteza.....	K: 1,5 m/s ²

2. INSTRUÇÕES DE SEGURANÇA PARA A UTILIZAÇÃO DA MÁQUINA



Antes de utilizar a fresadora, leia atentamente o FOLHETO DE INSTRUÇÕES GERAIS DE SEGURANÇA que acompanha a documentação da máquina.

Utilize unicamente fresas com o diâmetro da fenda adequado à bucha a utilizar e adaptadas à velocidade da fresadora. Antes de qualquer operação na máquina (mudança de ferramentas, escovas, etc.), coloque o interruptor na posição de paragem e desligue a tomada da corrente eléctrica. Depois de montar a fresa, verifique se está completamente fixa à bucha.

Depois da utilização, não solte a máquina dos seus punhos até que a fresa tenha parado completamente. As especificações das fresas da gama VIRUTEX estão especialmente adaptadas às prestações desta fresadora; utilize de preferência fresas da ampla gama VIRUTEX, ou unicamente fresas cujas características concordem com as referidas especificações.

3. INSTRUÇÕES PARA UTILIZAÇÃO

Ligação eléctrica

A tensão de alimentação deve corresponder aos dados

indicados na placa de características.

Montagem da fresa

Introduza no furo A (Fig. 2) o passador que se encontra no jogo de chaves e que bloqueará o rodar do eixo e com a chave fixa solte a porca B. Coloque a fresa necessária na bucha e efectue a mesma operação inversamente.

4. CABEÇOTE DE FRESAR INSTRUÇÕES PARA UTILIZAÇÃO

Montagem do cabeçote e regulação da saída da fresa
Introduza o cabeçote na máquina conforme mostra a (Fig. 2). Rode a contraporca C até situá-lo na posição para que nos dê a medida necessária, relativamente à fresa, e bloqueie-a com a manete.

Regulação da régua de apoio e altura a fresar
Desbloqueando a manete E (Fig. 3), permitir-lhe-à regular a altura da régua de apoio necessária através da manete F. Depois de obtida esta, bloqueie de novo a manete E.

5. MANUTENÇÃO

Escovas e colector

É importante substituir as escovas quando atingirem um comprimento mínimo de 5 mm.

Desenrosque o tampão de cor negra da carcaça e extraia o carvão da guia. Substitua os carvões por uns originais da VIRUTEX, e verifique se deslizam suavemente dentro das suas guias. Rosque novamente o tampão que os fecha e deixe a máquina a funcionar durante uns 15 minutos. Se o colector apresentar queimaduras ou ressaltos, recomenda-se que o mande reparar a um serviço técnico VIRUTEX.

Para esta operação, nunca utilize papel esmeril.

6. ACESSÓRIOS OPCIONAIS

6727020	Bucha 1/4"
6027056	Bucha 8 mm
6650088	Cabeçote para colocar gonzos com molde CPN-66
5000000	Molde de laços PL11

7. NÍVEL DE RUÍDO E VIBRAÇÕES

Os níveis de ruído e vibrações desta ferramenta eléctrica foram medidos de acordo com a Norma Europeia EN 60745-2-17 e EN 60745-1 e servem como base de comparação com uma máquina de aplicação semelhante. O nível de vibrações indicado foi determinado para as principais aplicações da ferramenta e pode ser utilizado como valor de partida para a avaliação da exposição ao risco das vibrações. Contudo, o nível de vibrações pode alcançar valores muito diferentes do valor indicado noutras condições de aplicação, com outros dispositivos de trabalho ou com uma manutenção deficiente da ferramenta eléctrica e respectivos dispositivos, podendo resultar num valor muito mais elevado devido ao seu ciclo de trabalho e modo de utilização.

Por conseguinte, é necessário estabelecer medidas de segurança para protecção do utilizador contra o efeito das vibrações, tais como a manutenção da ferramenta, conservação dos respectivos dispositivos em perfeito estado e organização dos períodos de trabalho (tais como os períodos de trabalho com a ferramenta em carga e períodos de trabalho com a ferramenta em vazio e sem ser realmente utilizada, uma vez que a redução da carga pode diminuir de forma substancial o valor total da exposição).

8. GARANTIA

Todas as máquinas eléctricas portáteis Virutex para uso profissional têm uma garantia válida de 12 meses a partir do dia da compra, sem prejudicar os direitos legais dos usuários não profissionais privados.

A garantia é válida contra qualquer defeito de fabricação, excluindo todos os danos causados por manuseio inadequado ou pelo desgaste natural da máquina, danos causados por conectar a máquina a uma tensão diferente da indicada em sua placa de características e máquinas que tenham sido manipuladas por pessoal não autorizado. O serviço de garantia será prestado no país onde a máquina foi comprada e através do distribuidor que realizou a venda.

É necessário apresentar a fatura de compra indicando o número de série, se houver.

Garantia 1+2: Em alguns países da União Europeia, você pode estender a garantia total até 36 meses (incluindo os 12 meses iniciais), mediante registro em nosso site.

9. RECICLAGEM DAS FERRAMENTAS ELÉTRICAS

Nunca elimine a ferramenta eléctrica com os restantes resíduos domésticos. Recicle as ferramentas, os acessórios e as embalagens de uma forma que respeite o meio ambiente. Respeite os regulamentos em vigor no seu país. Aplicável na União Europeia e nos países europeus com sistemas de recolha seletiva de resíduos:

A presença deste símbolo no produto ou no material informativo que o acompanha indica que, no final da sua vida útil, não se deve proceder à sua eliminação em conjunto com outros resíduos domésticos.



Nos termos da Diretiva Europeia 2002/96/CE, os utilizadores podem contactar o estabelecimento onde adquiriram o produto, ou as autoridades locais competentes, para obter informações sobre como e onde poderão levar o produto para que este seja submetido a uma reciclagem ecológica e segura.

A VIRUTEX reserva para si o direito de poder modificar os seus productos, sin a necessidade de aviso prévio.

РУССКИЙ

ФРЕЗЕР КРОМОЧНЫЙ AS93

1. МЕРЫ БЕЗОПАСНОСТИ ПРИ РАБОТЕ С ФРЕЗЕРОМ



Прочитайте прилагаемую к фрезеру ОБЩУЮ ИНСТРУКЦИЮ ПО ТЕХНИКЕ БЕЗОПАСНОСТИ!

Перед подключением аппарата к электросети убедитесь, что напряжение в сети совпадает с напряжением, указанным в документации фрезера.

Отключите аппарат от сети, прежде чем менять фрезу или выполнять техобслуживание.

Установив фрезу, убедитесь, что она должным образом зафиксирована.

Закончив работу, отпускайте фрезер только после полной остановки фрезы.

Используйте фрезы, соответствующие цанговому зажиму и скорости вращения фрезы VIRUTEX максимально адаптированы для данного фрезера. Поэтому следует, по возможности, использовать оригинальные фрезы VIRUTEX или фрезы, близкие к ним по характеристикам.

2. ТЕХНИЧЕСКИЕ ХАРАКТЕРИСТИКИ

Напряжение.....	220–230/110/127/240	В
Потребляемая мощность.....	1100	Вт
Универсальный двигатель.....	50/60	Гц
Холодная скорость.....	23 000	/мин
Стандартный патрон.....	6	мм
Вес.....	3,7	кг

Эквивалентный уровень

акустического давления A.....90 дБ(A)

Уровень акустического давления A.....101 дБ(A)

Диапазон колебания.....K = 3 дБ(A)



Используйте индивидуальные средства защиты слуха!

Уровень вибрации общий..... $a_{\text{н}}$: <2,6 м/с²

Диапазон колебания.....K: 1,5 м/с²

3. УСТАНОВКА ФРЕЗЫ

Вставьте штифт, содержащийся в наборе ключей, в отверстие "А" (рис 2), чтобы заблокировать ось. Ослабьте гайку "В" с помощью гаечного ключа. Установите в патрон требуемую фрезу и закрепите ее в обратном

порядке.

4. ФРЕЗЕРНАЯ ГОЛОВКА

Монтаж и регулировка фрезерной головки:

Установите головку на фрезер в соответствии с рисунком 2. Вращая контргайку "С",

установите требуемое расстояние для фрезы и зафиксируйте его с помощью рукоятки.

Настройка направляющего ролика и глубины фрезерования:

Ослабив рукоятку "Е" (рис 3), вы можете регулировать высоту направляющего ролика. Установив требуемую высоту, снова затяните рукоятку "Е".

5. ТЕХОБСЛУЖИВАНИЕ И ЗАМЕНА ЩЕТОК

Если длина щеток достигнет 5 мм, то их необходимо заменить. Для этого выкрутите черный винт на корпусе и снимите щетки. Замените щетки новыми (используйте оригинальные запчасти VIRUTEX). Убедитесь, что щетки свободно скользят по направляющим. Соберите аппарат.

Мы рекомендуем после замены щеток запустить фрезер на 15 минут в холостом режиме для приработки щеток. Если при замене щеток вы обнаружите повреждения или прожженности на коллекторе, мы рекомендуем вам обратиться для ремонта на станцию техобслуживания VIRUTEX. Никогда не используйте в таких случаях наждачную бумагу.

Следите также за исправным состоянием кабеля.

6. ДОПОЛНИТЕЛЬНАЯ КОМПЛЕКТАЦИЯ

6727020	Патрон ¼"
6727056	Патрон 8 мм
6650088	Насадка для навески петель по шаблону CPN66
5000000	Шаблон ласточкин хвост 6446073

7. УРОВЕНЬ ШУМА

Уровень шума и вибрации этого устройства были измерены в соответствии с европейским стандартом 60745-2-17 и EN 60745-1 и служат основанием для сравнения с другими машинами с подобными характеристиками.

Обозначенный уровень вибрации был определен для основных операций и может использоваться как начальное значение для того, чтобы оценить риски, возникающие вследствие вибрации. Однако, колебания могут достигнуть уровней, которые отличаются от объявленного значения при других условиях эксплуатации, с другими инструментами или с недостаточным техническим обслуживанием устройства или его приспособлений, достигая намного более высокой величины в результате цикла работы

или способа, которым используется устройство. Необходимо принять меры по обеспечению безопасности пользователя от повышенной вибрации, например, поддержание устройства в чистоте и своевременное техническое обслуживание устройства, приспособлений и инструмента, а также организация продолжительности циклов работы (например, операционное время под нагрузкой и время простоя, т.к. сокращение последнего может существенно влиять на уровень вибрации).

8. ГАРАНТИЯ

Все переносные электрические машины Virutex для профессионального использования имеют 12-месячную гарантию с момента покупки, не затрагивая законные права частных непрофессиональных пользователей.

Гарантия действует на все производственные дефекты, исключая любые повреждения, вызванные неправильным обращением или естественным износом машины, повреждения, вызванные подключением машины к другому напряжению, чем указано на ее табличке с характеристиками, и машины, которые были отремонтированы неавторизованным персоналом.

Сервис гарантии будет предоставляться в стране покупки машины через дистрибьютора, осуществившего продажу.

Необходимо предъявить счет-фактуру с указанием серийного номера, если таковой имеется.

Гарантия 1+2: В некоторых странах Европейского Союза вы можете продлить общий срок гарантии до 36 месяцев (включая первоначальные 12 месяцев) после регистрации на нашем сайте.

9. ПЕРЕРАБОТКА ЭЛЕКТРООБОРУДОВАНИЯ

Никогда не утилизируйте электрооборудование с бытовыми отходами. Оборудование, оснастка и упаковка должны подвергаться переработке, минимизирующей любое отрицательное воздействие на окружающую среду. Утилизацию необходимо производить в соответствии с правилами, действующими в вашей стране. Для стран, входящих в Европейский Союз и стран с системой селективного сбора отходов: Если нижеприведенный символ указан на продукте или в сопровождающей документации, в конце срока его использования запрещается утилизация данного изделия совместно с бытовыми отходами.



В соответствии с Европейской Директивой 2002/96/ЕС, пользователь может уточнить у продавца или соответствующих местных властей, где и как можно утилизировать данное изделие без вреда для окружающей среды с целью его безопасной переработки.

Фирма VIRUTEX оставляет за собой право на внесение изменений в свои изделия без предварительного уведомления.

POLSKI

AS93 FREZARKA

1. DANE TECHNICZNE

Moc.....1.100 W
Uniwersalny silnik.....50/60 Hz
Obroty bez obciążenia.....23.000/min
Standardowy uchwyt mocujący.....6 mm
Waga.....3,7 kg

Poziom stałego napięcia akustycznego..90 dB (A)
Poziom mocy akustycznej.....101 dB (A)
Margines.....K = 3dBA



Stosuj ochronę słuchu!

Całkowite wartości wibracji..... a_h ; <2,6 m/s²
Margines.....K: 1,5 m/s²

2. WSKAZÓWKI BEZPIECZEŃSTWA DO OBSŁUGI FREZARKI



Należy dokładnie zapoznać się z OGÓLNĄ INSTRUKCJĄ BEZPIECZEŃSTWA dołączonej do urządzenia.

Należy używać frezów o odpowiednich rozmiarach trzpienia, adekwatnych do rozmiaru tulejki urządzenia oraz dostosowywać prędkość urządzenia.

Przed przystąpieniem do jakichkolwiek prac manipulacyjnych, należy odłączyć urządzenie od źródła zasilania.

Przed wymianą frezu upewnić się, aby był on bezpiecznie umocowany w uchwycie.

Po użyciu, nie odstawiać urządzenia dopóki frez się nie zatrzyma.

Należy zawsze używać oryginalnych frezów VIRUTEX. Nigdy nie należy używać frezów zużytych lub zepsutych.

3. DOSTOSOWANIE

Bezpieczeństwo elektryczne

Przed włączeniem urządzenia należy sprawdzić czy

źródło napięcia odpowiada podanemu na tablicy znamionowej.

Montaż frezu

Wsunąć w szczelinę A (Rys. 2) dołączony klucz. Klucz do nakrętek służy do odkręcania nakrętki B. Dopasuj odpowiednie ostrze w uchwycie i powtórz operację w odwrotnej kolejności.

4. INSTRUKCJA OBSŁUGI GŁOWICY

Ustawienie głowicy i frezu

Umieść głowicę w urządzeniu tak jak to jest pokazane na rysunku (Rys. 2). Następnie przekręć nakrętkę C do uzyskania odpowiedniej pozycji, a następnie zacisnij do dołu przy użyciu pokrętła.

Ustawienie prowadnicy i głębokości frezowania

Odblokuj gałkę E (Rys. 3) i za pomocą pokrętła F ustaw odpowiednią wysokość prowadnicy. Zablokuj od nowa za pomocą gałki E.

5. KONSERWACJA

Szczotki i komutator

Ważne jest aby zmieniać szczotki kiedy osiągną minimalną długość 5 mm. Odkręcić czarną zatyczkę z obudowy i zdjąć przewodnik szczotek. Zamienić zużyte szczotki na oryginalne szczotki VIRUTEX i sprawdzić czy przesuwają się lekko w przewodnikach. Zakręcić zatyczkę i włączyć urządzenie na 15 minut. Jeżeli komutator wykazuje jakiegoś oznaki zadrapań lub przepalenia należy usunąć je w centrum serwisowym VIRUTEX. Nigdy nie należy używać papieru ściernego do ich usunięcia.

6. AKCESORIA DODATKOWE

6727020 tulejka \varnothing 6,35 mm (1/4")

6027056 tulejka \varnothing 8 mm

6650088 Głowica do montażu zawiasów CPN-66
5000000 Prowadnica PL11

7. POZIOM HAŁASU

Pomiary poziomów hałasu oraz vibracji opisywanego urządzenia zostały dokonane zgodnie ze standardem europejskim EN 60745-2-17 y EN60745-1 i służą jako punkt odniesienia przy porównaniach z innymi urządzeniami o podobnych zastosowaniach. Przedstawiony poziom vibracji został określony dla podstawowych zastosowań urządzenia i może on być uznany za wartość wyjściową przy szacowaniu ryzyka związanego z wpływem vibracji. Jednakże, vibracje mogą osiągnąć poziomy, które będą odbiegały od przedstawionej wartości jeśli warunki zastosowania będą inne, jeśli zastosujemy inne urządzenia lub jeśli urządzenie, jego układ elektryczny lub akcesoria nie będą konserwowane we właściwy sposób. Wówczas poziom vibracji może osiągać wyższą wartość, w zależności od wykonywanej pracy i sposobu w jaki korzystamy z urządzenia. Dlatego też, należy określić wytyczne

bezpieczeństwa, aby uchronić użytkownika przed działaniem vibracji, takie jak dbanie o to, aby urządzenie oraz jego układy były utrzymywane w idealnym stanie i ustalanie okresów pracy (czas pracy, gdy urządzenie jest poddawane obciążeniom oraz czas pracy, gdy urządzenie nie jest poddawane obciążeniom, czyli nie jest używane, jako że ograniczenie czasu pracy bez obciążenia może mieć istotny wpływ na całościową wartość oddziaływania).

8. GWARANCJA

Wszystkie przenośne elektronarzędzia Virutex do użytku profesjonalnego są objęte 12-miesięczną gwarancją ważną od dnia zakupu, nie naruszającą prawnych praw użytkowników nieprofesjonalnych prywatnych.

Gwarancja jest ważna przeciwko wszelkim wadom produkcyjnym, wyłączone są wszelkie manipulacje lub uszkodzenia spowodowane niewłaściwym użytkowaniem lub naturalnym zużyciem maszyny, uszkodzenia spowodowane podłączeniem maszyny do innego napięcia niż wskazuje na jej tabliczce znamionowej oraz maszyny, które były manipulowane przez nieautoryzowany personel.

Usługa gwarancyjna będzie świadczona w kraju, w którym maszyna została zakupiona, poprzez dystrybutora, który dokonał sprzedaży.

Konieczne jest przedstawienie faktury zakupu wskazującej numer seryjny, jeśli taki istnieje.

Gwarancja 1+2: W niektórych krajach Unii Europejskiej można rozszerzyć łączny okres gwarancji do 36 miesięcy (w tym początkowe 12 miesięcy) po wcześniejszej rejestracji na naszej stronie internetowej.

9. UTYLIZACJA URZĄDZEŃ ELEKTRYCZNYCH

Nigdy nie usuwaj sprzętu elektrycznego razem ze śmieciami domowymi. Utylizuj sprzęt, akcesoria i opakowania w sposób, który zminimalizuje jakikolwiek negatywny ich wpływ na środowisko. Stosuj się do przepisów obowiązujących w Twoim kraju. Zastosowanie w Unii Europejskiej oraz w krajach europejskich stosujących selektywną zbiórkę odpadów:

Jeśli poniższy symbol pojawia się na produkcie lub na dołączonej do niego informacji, nie należy po zakończeniu okresu jego żywotności wyrzucać go wraz z innymi odpadami pochodzenia domowego.



Zgodnie z Europejską Dyrektywą 2002/96/EC,

użytkownik może skontaktować się ze sprzedawcą, od którego nabył produkt lub z odpowiednimi władzami lokalnymi, aby dowiedzieć się gdzie oraz w jaki sposób może oddać zużyty produkt do bezpiecznej, przyjaznej środowisku utylizacji.

VIRUTEX zastrzega sobie prawo do dokonywania zmian w swoich produktach bez uprzedniej informacji.



Acceda a toda la información técnica.
Access to all technical information.
Accès à toute l'information technique.
Zugang zu allen technischen Daten.
Accedere a tutte le informazioni tecniche.
Aceso a todas as informações técnicas.
Доступ ко всей технической информации.
Dostęp do wszystkich informacji technicznych.



2796027/102024

Virutex, S.A.

Avda. La Llana, 57
08191 Rubí (Barcelona)
España

info@virutex.es
www.virutex.com

Virutex Italia

Via Vigonovese 79/F
35127 Padova (PD)
Italia

virutex@virutex.it
www.virutex.it

Virutex USA Corp.

1130 Greenskeep Dr Unit B
Kissimmee FL 34741
USA

sales@virutextools.com
www.virutextools.com

Wegoma - Virutex Connection GmbH

Auf der Hub 34
76307 Karlsbad - Ittersbach
Deutschland

info@wegoma-virutex.de
www.wegoma-virutex.de

Virutex France sàrl

26, rue de Verdun - Bât. 9 B
94500 Champigny sur Marne
Francia

contact@virutex.fr
www.virutex.fr